

# Junkkari

## TRAKTORIPERÄVAUNU J13JL J13JLD

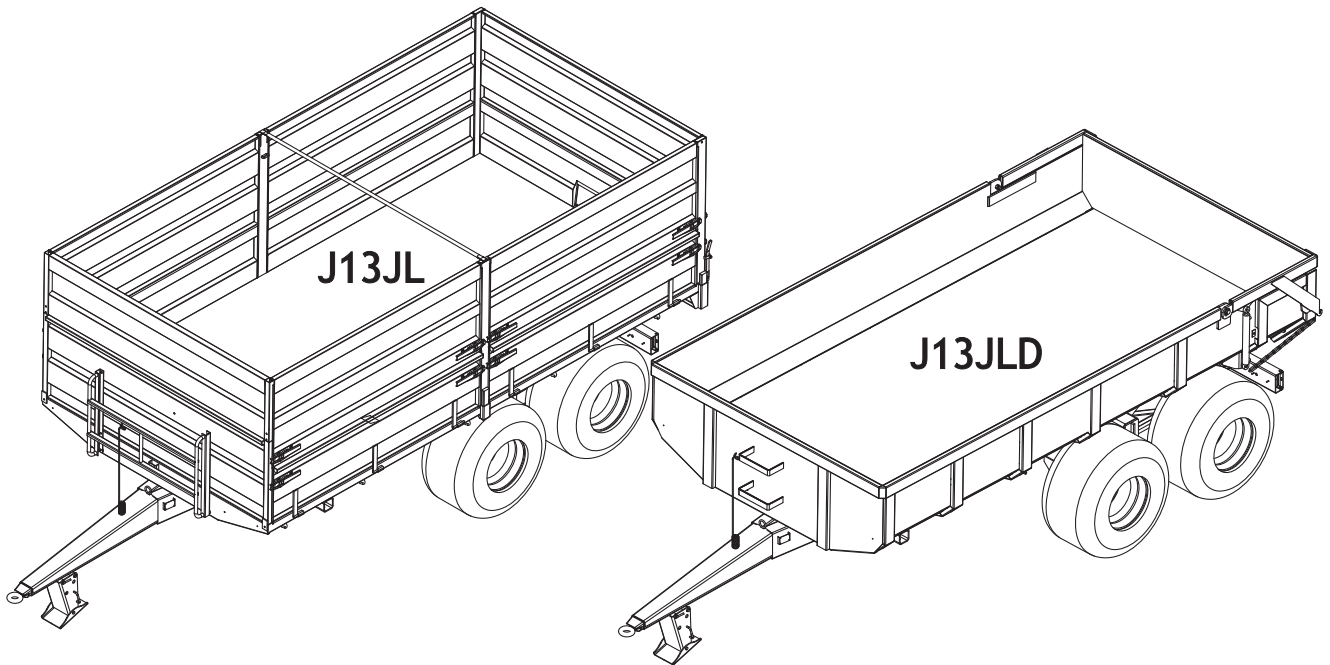

## KÄYTTÖOHJE VARAOSALUETTELO

J13-12SU

Junkkari Oy  
62375 YLIHÄRMÄ FINLAND  
TEL. +358-(0)10-4802200  
FAX +358-(0)10-4802295  
e-mail: junkkari@msk.fi  
Internet: www.junkkari.fi

Valmistus nume-  
rosta 101 alkaen

SUOMI 

# 1 SISÄLLYSLUETTELO

|       | SIVU   |
|-------|--|
| 2     | ARVOISA ASIAKAS..... 3                                       |
| 3     | TEKNISET TIEDOT..... 3                                       |
| 4     | TURVALLISUUSOHJEET..... 4                                    |
| 4.1   | YLEISET TURVALLISUUSOHJEET..... 4                            |
| 4.2   | KIPPIVAUNUKOHTAISET TURVALLISUUSOHJEET..... 4                |
| 4.3   | KULJETUS JA SIIRTO..... 5                                    |
| 4.4   | HYDRAULIIKKA..... 5  |
| 4.5   | HUOLTO JA KORJAUKSET..... 6                                  |
| 5     | TURVAMERKIT JA -KOMPONENTIT SEKÄ TYYPIKILPI ..... 6          |
| 5.1   | TURVAMERKINNÄT..... 6  |
| 5.2   | VALOLAITTEET JA HITAAAN AJONEUVON KILPI ..... 10             |
| 5.3   | JARRUT..... 10   |
| 5.4   | TYYPIKILPI..... 11   |
| 6     | KÄYTTÖYMPÄRISTÖ..... 12                                      |
| 6.1   | KÄYTTÖTARKOITUS..... 12                                      |
| 6.2   | KÄYTTÖRAJOITUKSET JA KIELLETYT KÄYTTÖMUODOT..... 12          |
| 7     | TOIMINTAPERIAATE..... 12                                     |
| 8     | KONEEN KULJETUS, KÄSITTELY JA VARASTOINTI..... 13            |
| 8.1   | KULJETUS..... 13   |
| 8.2   | KÄSITTELY..... 13  |
| 8.3   | VARASTOINTI..... 13  |
| 8.4   | KONEENKULJETUKSEN ERITYISTURVALLISUUS OHJEET..... 13         |
| 9     | KÄYTTÖÖNOTTO..... 14   |
| 9.1   | PAKKAUKSEN SISÄLTÖ JA PAKKAUSMATERIAALIEN HÄVITTÄMINEN... 14 |
| 9.2   | KOKOONPANO..... 14   |
| 9.2.1 | PERUSLAITOJEN ASENNUSOHJE..... 15                            |
| 9.2.2 | VILJALAITOJEN ASENNUSOHJE..... 16                            |
| 9.2.3 | TAKAL AidAN LUKITUS JA TIIVISTYS..... 17                     |
| 9.3   | LISÄVARUSTEIDEN KOKOONPANO..... 17                           |
| 9.4   | KIINNITYS TRAKTORIIN ..... 18                                |
| 10    | TARKISTA..... 20   |
| 11    | KUORMAUS..... 21   |
| 12    | KÄYTTÖ..... 21   |
| 12.1  | NORMAALI KIPPAUS..... 21                                     |
| 12.2  | LAVAN LASKU..... 21  |
| 13    | HUOLTO..... 22   |
| 13.1  | VOITELUKAAVIO..... 22  |
| 13.2  | HYDRAULIIKAN HUOLTO..... 23                                  |
| 13.3  | JARRUJEN SÄÄTÖ..... 23                                       |
| 13.4  | PYÖRÄNNAVAN VOITELU, SÄÄTÖ JA KIRISTYS..... 23               |
| 14    | LAVAN IRROTTAMINEN..... 24                                   |
| 15    | LAVAN KIINNITTÄMINEN..... 27                                 |
| 16    | VIANETSINTÄKAAVIO..... 28                                    |
| 17    | TUOTTEEN POISTAMINEN KÄYTÖSTÄ..... 29                        |
| 18    | TAKUUEHDOT..... 30   |
| 19    | VASTUUALUEET..... 30   |
|       | EY-VAATIMUSTENMUKAISUUSVAKUUTUS                              |
|       | VARAOSALUETTELO  |



## Varoitusmerkki

Ohjekirjassa käytetään tätä merkkiä aina kun on olemassa vaara käyttäjälle tai muille henkilöille.

Lisäksi merkkiä käytetään silloin kun on vaaratekijöitä ympäristölle tai omaisuudelle.

## 2 ARVOISA ASIAKAS

Kiitämme osoittamastanne luottamuksesta ja toivomme Teille parhaita menestystä työssänne.

Pyydämme teitä tutustumaan tähän käyttöohjeeseen, sillä koneen täydellinen tuntemus, oikeat säädöt ja huolellinen hoito takaavat käyttäjän turvallisuuden ja koneen jatkuvan toiminnan kiireisinä työpäivinä.

On tärkeää, että tämän kirjan jokainen kohta on ymmärretty ja että käyttöohjeita noudatetaan. Ottakaa yhteyttä koneen myyjään epäselvissä tapauksissa.

Toivomme, että tutustuttuanne käyttöohjeeseen palautatte takuutodistuksen allekirjoitettuna tehtaalte.

## 3 TEKNISET TIEDOT

|                               |                | J 13 JL (viljavaunu)     | J 13 JLD (dumpervaunu) |
|-------------------------------|----------------|--------------------------|------------------------|
| KANTAVUUS                     | Kg             | 12 700                   | 12 700                 |
| RENGASKOKO                    |                | 400/6015.5 tai 500/50-17 |                        |
| LAVANKOKO                     | cm             | 240x465                  | 60x242,5x450           |
| TILAVUUS PERUSLAIDOILLA       | m <sup>3</sup> | 5,6                      | 6,2                    |
| TILAVUUS VILJALAIIDOILLA      | m <sup>3</sup> | 14,5                     | -                      |
| TILAVUUS LISÄKOROKELAIIDOILLA | m <sup>3</sup> | 17,6                     | -                      |
| KIPPAUSKULMA                  | 1°             | 55                       | 55                     |
| KIPPISYLINTEREITÄ/PUTKIA      | kpl            | 2/3                      | 2/3                    |
| SYLINTERIN ÖLJYNTARVE         | L              | 16,4                     | 16,4                   |
| LAVATASON KORKEUS MAASTA      | cm             | 109                      | 109                    |
| RAIDELEVEYS                   | cm             | 185                      | 185                    |

### LISÄVARUSTEET:

|  |    |         |
|--|----|---------|
| LISÄKOROKELAI DAT (30 cm)                    | on | J 13 JL |
| TUOREREHUVARUSTUS (27 m <sup>3</sup> )       | on | J 13 JL |
| JARRUT                                       | on |         |
| JARRUJEN PAINEENSÄÄTÖVENTTIILI D56010 120bar | on |         |

| Ajonopeus | Rengas      | Sallittu kuorma |
|-----------|-------------|-----------------|
| 20 km/h   | 400/60-15.5 | 12 700 kg       |
|           | 500/50-17   | 12 700 kg       |
| 30 km/h   | 400/60-15.5 | 11 250 kg       |
|           | 500/50-17   | 12 700 kg       |
| 40 km/h   | 400/60-15.5 | 9 840 kg        |
|           | 500/50-17   | 12 700 kg       |

| VARUSTEPAKETIN SISÄLTÖ (J 13 JL) | kpl   | osa no.             |
|----------------------------------|-------|---------------------|
| Rappu sisä                       | 2     | 1107120             |
| Rappu ulko                       | 1     | 26125               |
| Peruslaidat                      | 4+1+1 |                     |
| Viljalaidat                      | 4+1+1 |                     |
| Karikat viljalaidoille           | 1+1+2 | 24114, 24138, 24112 |
| Karikat peruslaidoille           | 1+1+2 | 24149, 24152, 24147 |
| Välitanko                        | 1     | 26121               |
| Takaperuslaidan luukku           | 1     | 1785319             |
| Hydrauliletkun kannatin          | 1     | D14111              |
| Takalaidan aukaisutanko          | 1     | 29236               |

## 4 TURVALLISUUSOHJEET



### 4.1 YLEISET TURVALLISUUSOHJEET

- VAATETUS: Käytä oman turvallisuutesi vuoksi hyvin sopivia vaatteita, joissa ei ole roikkuvia liepeitä.
- KÄYTTÖ: Tutustu hyvin ennen vaunun käyttöä sen kytkemiseen, säätimiin ja toimintaan.
- VAROITUKSET: Noudata kaikkia vaunuun asetettuja varoituksia ja ohjeita.
- SUOJUKSET: Vaunua saa käyttää vain silloin kun kaikki suojukset ovat paikallaan ja kunnossa.
- KYTKEMINEN TRAKTORIIN: Noudata erityistä varovaisuutta kytkiessäsi tai irrottaessasi vaunua.
- VETOLAITEKUORMITUS: Ota huomioon suurimmat sallitut vetoaisan ja traktorin vetolaitteen kuormitukset.
- PYSÄKÖINTI: Varmista, että vaunu ei pysäköitynä pääse liikkumaan.
- TURVALLISUUSSETÄISYYS: Vaunussa on sen toimintaperiaatteen vuoksi osia, joita ei voida täysin suojata. Näistä osista on pysyttävä aina riittävän etäällä. Kuljettajan on myös huolehdittava, etteivät sivulliset pääse lähestymään näitä osia.
- VAUNULLA TYÖSKENTELY: Työskenneltäessä sen läheisyydessä oleskelu on kielletty.
  - Tarkista uuden vaunun osien kiinnitys ja vapaa pyöriminen.
  - Vaunun puhdistusta, voitelua tai säätöjä ei saa suorittaa voiman ulosoton ja hydrauliiikan ollessa kytkettynä.
  - Ennen työskentelyn aloittamista tulee varmistua siitä, ettei ketään ole lavalla, vaunun alla tai vaunun takana.
  - Ennen kuin poistut ohjaamosta aseta vaihde vapaalle ja kytke käsijarru päälle.
  - Älä anna lasten tai muiden ylimääräisten henkilöiden olla ohjaamossa käytön aikana.
  - Tarkista pyörän pulttien kireys ensimmäisten kolmen ajotunnin jälkeen.

### 4.2 KIPPIVAUNUKOHTAISET TURVALLISUUSOHJEET

- Lavan kippaussuunta pitää valita niin, että vaunu on sivuttaisen vaakasuorassa.
- Älä ylikuormita vaunua, sillä valmistaja ei vastaa siitä johtuvista vaurioista
- Vetopuomin ja rungon tukijalka on ajon aikana oltava yläasennossa.
- Muista pitää hydrauliiikan käyttövipu riittävän kauan tyhjennysasennossa niin, että paineet poistuvat jokaisesta käyttökohteesta.
- Oleskelu kipatun lavan tai välirungon alla on ehdottomasti kielletty, ellei niitä ole tuettu.
- Kuljetettavan materiaalin holvaus voi aiheuttaa kaatumisvaaran.
- Laitojen ollessa alas käännettynä on kippaaminen ehdottomasti kielletty (J 13 JLV).
- Huoltotuki on vain tyhjän lavan tukemiseen tarkoitettu tuki.
- Varmista, että kipin hydrauliiikka on paineeton kun käytät huoltotukea ja lava on kunnolla huoltotuen varassa.
- Vetopuomin tukijalan väliasento on tarkoitettu käytettäväksi vain kun vaunu on tyhjä, vaunu kuormattuna käyttö kielletty.



## 4.3 KULJETUS JA SIIRTO

- Noudata aina tieliikennelakia ajaessasi yleisillä teillä.
- Varmista ennen perävaunun käyttöä, että jarrujärjestelmä on kytketty ja että se toimii kunnolla.
- Tarkista ja asenna kaikki yleisillä teillä kuljetusta varten tarvittavat varusteet kuten valot, heijastimet ja hitaan ajoneuvon kolmio.
- Ota huomioon sallitut akselipainot, kokonaispainot sekä kuljetusmitat.
- Maksimikuormalla perävaunun suurin sallittu ajonopeus 40 km/h.
- Silppurin runkoa käytettäessä varmista, että vetokoukun lukitus on lukkiutunut ja vaunu siirretty kulkemaan samalla linjalla traktorin kanssa.
- Traktorin käyttäytymiseen kuljetuksen aikana, sen ohjautumiseen ja jarrujen toimintaan vaikuttaa perävaunun kuorma. Siksi on tärkeää, että aina noudatetaan sallittuja akseli- ja aisapainoja.
- Vaunussa ei saa kuljettaa matkustajia.
- Vaunua saa nostaa vain ohjetarroin merkityistä paikoista.
- Käytä ainoastaan hyväksytyjä nostoliinoja tai ketjuja ja tarkista niiden kunto.
- Vaunua kuljetettaessa on se sidottava tukevasti lavaan ketjuilla tai sidontaliinoilla.
- Trukilla tms. Lastattaessa, on huolehdittava, että vaunu on tasapainossa eikä putoamisvaaraa ole.

## 4.4 HYDRAULIIKKA

- Kytkemisen jälkeen hydraulijärjestelmässä on korkea paine. Kovalla paineella purkautuva hydraulioöljy tunkeutuu ihon läpi ja saattaa aiheuttaa vakavia vammoja. Vammautumisriski on olemassa silloinkin, kun haetaan vuotokohtia.
- Ole varovainen kaikkien hydrauliiikkaosien kanssa. Niiden yhteydessä on olemassa puristus- ja leikkausvaaroja.
- Hydrauliliittimiä ei saa irrottaa, kun kone on pelkän hydrauliiikan varassa, koska järjestelmään jää paine. Sulje ensiksi hydraulisen takalaidan pallohanat ja laske lava alas.
- Kytkettäessä hydrauliletkaa traktoriin hydraulijärjestelmä ei saa olla paineistettu koneen, eikä traktorin puolelta.
- Älä ylitä hydraulioöljyn maksimipainetta 210 bar.

## SUOJAUTUMINEN ÖLJYILTÄ JA RASVOILTA

- Käytä aina öljyä tai rasvaa käsitellessäsi asianmukaisia suojavaatteita ja öljynkestäviä käsineitä.
- Vältä ihokosketusta öljyn ja rasvan kanssa. Iho voi vaurioitua.
- Älä koskaan käytä ihon puhdistamiseen öljyä tai voitelurasvaa! Näissä aineissa saattaa olla pieniä metallihiukkasia, jotka aiheuttavat käsiin haavoja, joita öljy vielä pahentaa.
- Seuraa voiteluaineiden valmistajien käsittelyohjeita sekä turvallisuusmääräyksiä.
- Synteettiset öljyt ovat monesti syövyttäviä ja aiheuttavat ihon voimakasta ärtymistä.

### JÄTEÖLJY

- Jäteöljy on kerättävä talteen ja vietävä asianmukaisesti hävitettäväksi kansallisten määräysten mukaisesti.

### ONNETTOMUUDET

- Mikäli öljyä joutuu maaperään, on sen leviäminen estettävä ja öljy kerättävä talteen esim. imeyttämällä turpeeseen.
- Mikäli öljy tai voitelurasva aiheuttavat vammoja ihoon, ota välittömästi yhteys lääkäriin.



## 4.5 HUOLTO JA KORJAUKSET

- Ennen puhdistus-, voitelu-, asennus- tai säätötöitä varmista aina, että voimanotto on pois päältä ja moottori pysäytetty. Irrota virta-avain tahattoman traktorin tai työkoneen liikkeellelähden estämiseksi.
- Tue vaunu kunnolla paikalleen ennen kuin aloitat huoltotöitä.
- Työskenneltäessä ylösnostetun kippilavan alla on käytettävä ehdottomasti huoltotukea lavan tukemiseen.

## 5 TURVAMERKIT JA -KOMPONENTIT SEKÄ TYYPPIKILPI



### 5.1 TURVAMERKINNÄT



Puristusvaara

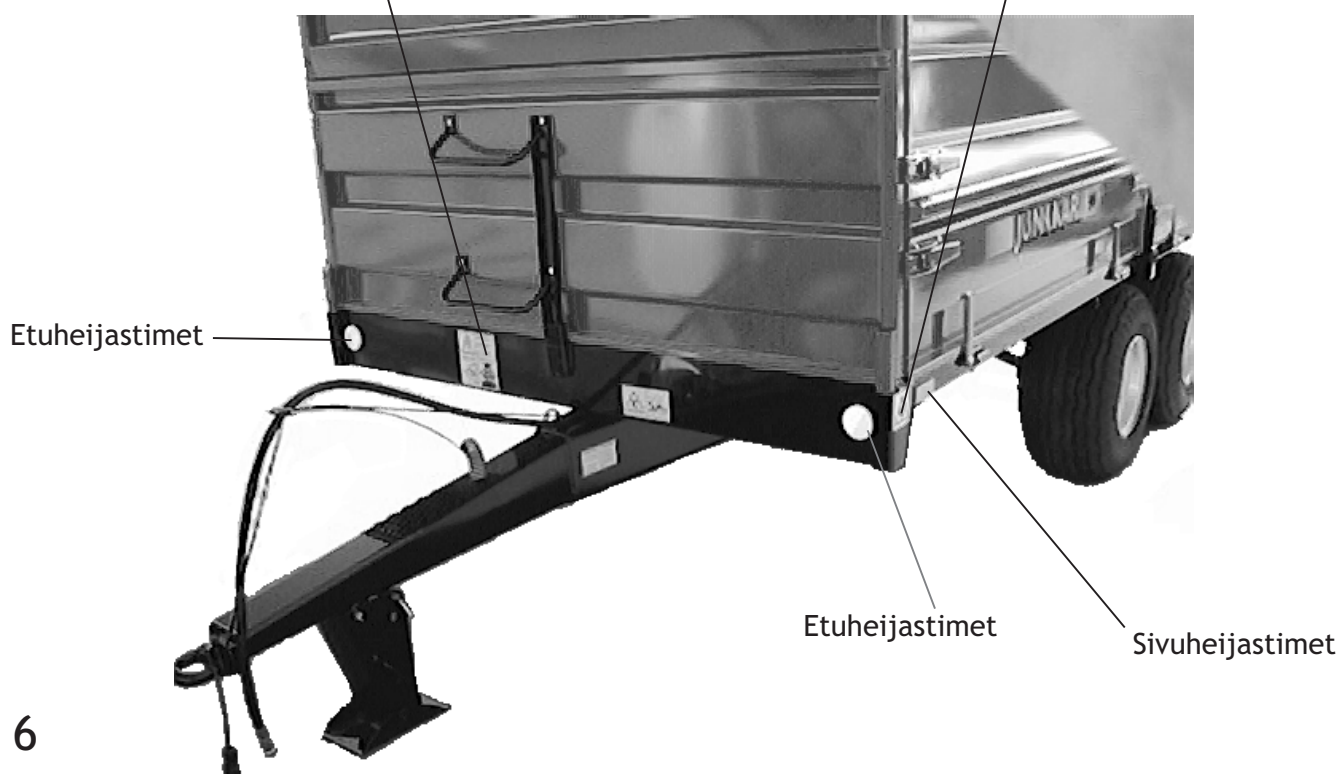



Henkilökuljetus kielletty



Älä mene tukemattoman lavan alle



Koneen nostopiste

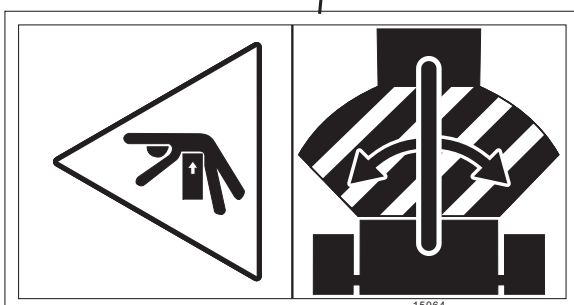

Puristusvaara koneen ja traktorin välissä

|   |   |
|---|---|
| <p><b>VAROITUS</b><br/>ÄLKÄÄ MENKÖ YLÖS-<br/>KIPATUN TUKEMAT-<br/>TOMAN LAVAN ALLE</p> <p>LAVAN TUKI ON TAR-<br/>KOITETTU AINOAS-<br/>TAAAN TYHJÄN LA-<br/>VAN TUKEMISEEN</p> | <p><b>VARNING</b><br/>LUTA ER EJ IN<br/>UNDER UPPTIPPAT<br/>FLAK UTAN ATT<br/>DETTA ÄR SPÄRRAT<br/>FLAKSTÖDET ÄR<br/>DIMENSIONERAT<br/>ENDAST FÖR TOMT<br/>FLAK</p> |
|---|---|

4-9226





HUOM ! Kiristä pultit 3 tunnin ajon jälkeen.

OBS ! Spänn bultarna efter 3 h körning.

NOTE ! Tighten the bolts after 3 operating hours

38070

### Rengaspaine

|             |       |         |
|-------------|-------|---------|
| 400/60-15.5 | 14ply | 350 kPa |
| 500/50 -17  | 14ply | 350 kPa |
| 500/50R17   | 145D  | 400 kPa |



Koneen nostopiste





Puristusvaara



Älä mene tukemattoman lavan alle

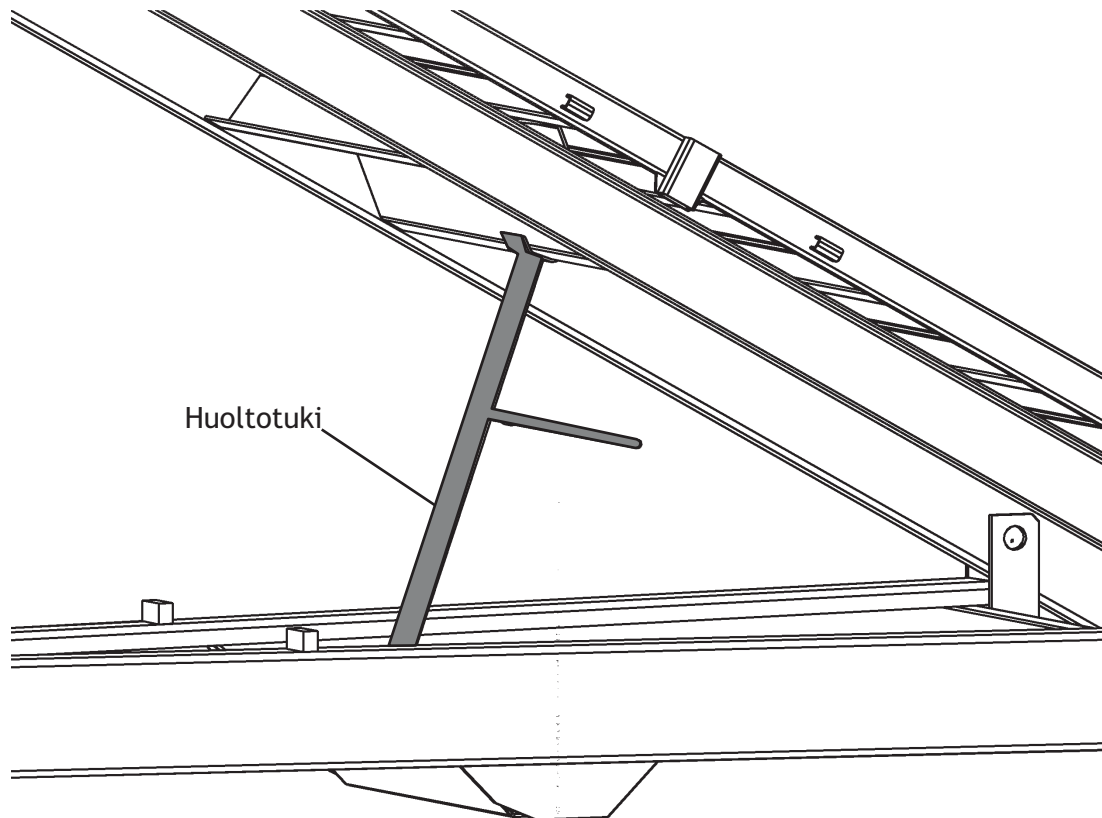

KÄYTÄ AINA EHDOTTOMASTI HUOLTOTUKEA TYÖSKENNELLESSÄSI YLÖS NOSTETUN LAVAN ALLA

HUOM ! HUOLTOTUKI ON TARKOITETTU VAIN TYHJÄN LAVAN TUKEMISEEN

## 5.2 VALOLAITTEET JA HITAAN AJONEUVON KILPI



JUNKKARI KIPPIVAUNUSSA ON VAKIONA EU-DIREKTIIVIEN MUKAISET VALO- JA HEIJASTIN- LAITTEET, JOTKA TOIMIVAT TRAKTORIN 7-NAPAISEN PISTOKKEEN KAUTTA. VALOJA ON KÄYTETTÄVÄ AINA AJETTAESSA YLEISILLÄ TEILLÄ

TAKANA YKSI HITAAN AJONEUVON KILPI

TAKAVALOT, VILKUT  
JA JARRUVALOT

TAKANA KAKSI PUNAISTA HEIJASTIN-  
KOLMIOTA

KELTAISIA SIVUHEIJASTIMIA ON KAKSI MOLEMMILLA  
SIVUILLA. VALKOISIA ETUHEIJASTIMIA ON KAKSI  
KAPPALETTA. KATSO SIVUN 6 KUVA



## 5.3 JARRUT (lisävaruste)

Junkkari J13 perävaunu voidaan varustaa jarruilla, jotka saavat käyttövoimansa traktoriin asennetusta jarruventtiilistä. Perävaunun pikaliitin on varustettu ISO 5676-standardin mukaisella liittimellä.

Jarruja on käytettävä aina kun kansallinen lainsäädäntö niin vaatii.



Jarrujen käytöstä lisää sivulla 19.

**LISÄVARUSTE:**

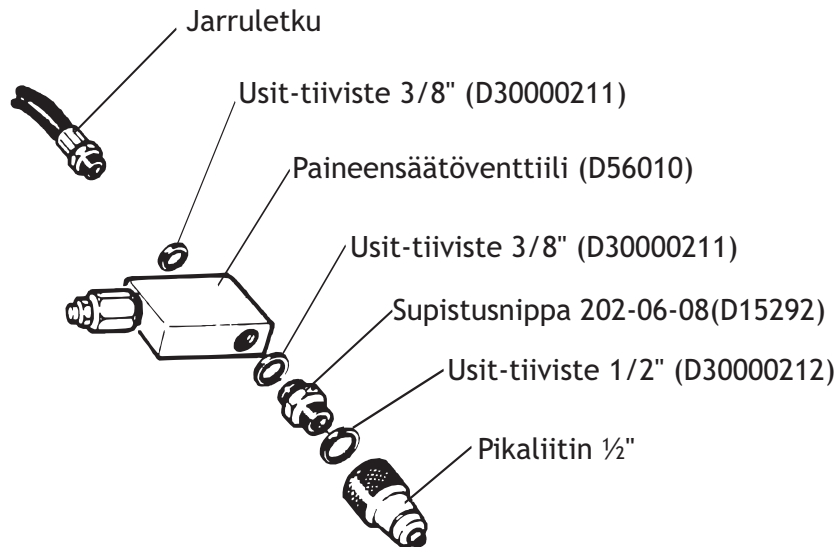
Mikäli jarruventtiiliä ei ole mahdollista asentaa traktoriin, voidaan jarruletkuun asentaa erityinen paineenalennusventtiili (maksimi paine = 120 bar).



**5.4 TYYPPIKILPI**

|  |                      |   |   |
|--|----------------------|---|---|
| ○ Malli  | <input type="text"/> | Type  | ○ |
| Valm.n:o   | <input type="text"/> | Mfg n:o   |   |
| Valm.vuos  | <input type="text"/> | Year  |   |
| Kantavuus  | <input type="text"/> | Carr. cap   |   |
| Kok. paino   | <input type="text"/> | Total weight  |   |
| Aks. paino   | <input type="text"/> | Axle weight   |   |
| Max.aisapaino  | <input type="text"/> | Max.boomload  |   |
|  <b>JUNKKARI OY</b><br>62375 YLIHÄRMÄ FINLAND |                      |  |   |

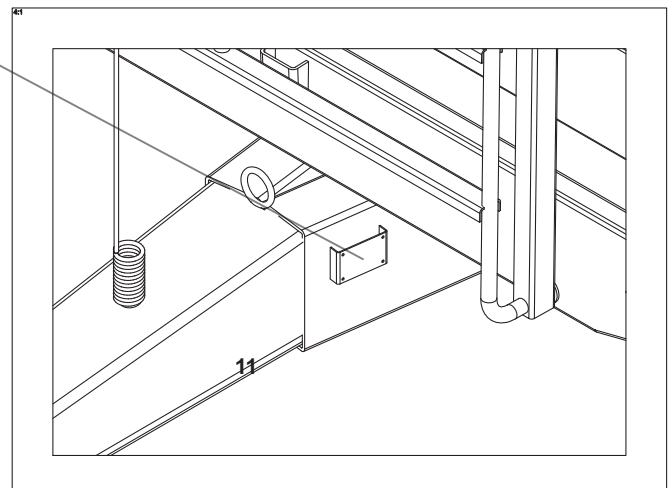

## 6 KÄYTTÖYMPÄRISTÖ

### 6.1 KÄYTTÖTARKOITUS

Junkkari kippivaunut on tarkoitettu irtotavaran ja kappaletavaran kuljettamiseen.

Vaunua voidaan käyttää kippivaununa maa-aineksien ym. Materiaalien siirtoon ottaen huomioon asetetut kantavuudet, suositukset ja turvallisuusohjeet.

Viljalavalla saadaan täysi hyötykuorma viljan kuljetukseen.

Viljalavaan saa lisävarusteena tuorerehulisälaidat, jolloin vaunua voidaan käyttää tehokkaasti tuorerehun kuljetuksessa.

Maansiirtolava on tarkoitettu maan ja soran kuljettamiseen.

### 6.2 KÄYTTÖRAJOITUKSET JA KIELLETYT KÄYTTÖMUODOT

Käyttäjän asetetut rajoitukset

- Käyttäjän ei saa olla huumaavien aineiden, alkoholin tai vahvojen lääkkeiden vaikutuksen alaisena.
- Sairaus- tai invaliditeettitapauksissa luvan käyttöön voi antaa hoitava lääkäri.
- Laitteiston käyttö on kielletty henkilöiltä, joilta puuttuu asianmukaiset tiedot ja taidot maataloudesta, sekä alle 15-vuotiailta.

Kielletyt käyttömuodot

- Materiaalia, joka saattaa syövyttää tai ruostuttaa, ei saa jättää vaunuun pitemmäksi aikaa.
- Kippivaunua ei saa käyttää olosuhteissa joissa vaunun kaatumiseen on pienikin mahdollisuus.
- Ihmisten ja eläinten kuljetus tai nosto kippivaunulla on kielletty.
- Vaunulla ei saa kuljettaa kiinnittämättömiä suurpaaleja.

## 7 TOIMINTAPERIAATE

Kippivaunu on tarkoitettu kytkettäväksi traktorin perään. Kippivaunulla voidaan siirtää ja purkaa erilaisia kiinteitä materiaaleja sekä kappaletavaroita. Viljavaunun J 13 JLV kippi toimii traktorin hydrauliiikan avulla. Maansiirtovaunun J 13 JLD kippi sekä myös takalaita toimivat traktorin hydrauliiikan avulla.

## 8 KONEEN KULJETUS, KÄSITTELY JA VARASTOINTI

(MAAHANTUOJA, KESKUSLIIKE JA JÄLLEENMYYJÄ)

### 8.1 KULJETUS

- Tuotteen toimitusehto on vapaasti tehtaalla, ellei asiasta toisin sovita.
- Ostaja (keskusliike) sopii valmistajan kanssa ajankohdasta, jolloin tuote on noudettavissa.
- Valmistaja huolehtii tuotteen lastauksesta.
- Kuljetuksen ajan vastuu tuotteesta on kuljetusliikkeellä.

### 8.2 KÄSITTELY

- Tuotetta tulee käsitellä maatalouskoneelle tyypillisellä tavalla huolellisesti sitä vaurioittamatta.
- Tuotteen päälle ei saa lastata muita tuotteita.
- Tehtaalta tuote lähetetään huolellisesti pakattuna.

### 8.3 VARASTOINTI

- Vaunu tulee varastoida auringonvalolta ja sateelta suojattuna.
- Ulkona varastoitaessa on tarkistettava aika ajoin, että vaunuun ei jää vettä.
- Pitempiaikainen varastointi tulee aina tapahtua sisätiloissa.
- Vaunu tulee varastoida kippi ala-asennossa, koska muuten kippisylinterien putket ruostuvat.

### 8.4 KONEENKULJETUKSEN ERITYISTURVALLISUUSOHJEET



- Konetta saa nostaa vain ohjetarroin merkityistä paikoista.
- Varmista, että nostava laite on riittävän tehokas ja turvallinen ja kaatumis- ja putoamisvaaraa ei ole.
- Konetta ei saa nostaa trukinpiikeillä, vaan on aina käytettävä joko liinoja tai ketjuja.
- Käytä vain hyväksytyjä liinoja tai ketjuja.
- Varmista aina ennen nostoa liinojen ja ketjujen kunto.
- Konetta nostettaessa nostoliinat tai ketjut tulee pitää kireällä, jotta kone ei pääse heilahtamaan ja synnyttämään vaaratilanteita.
- Tarkista aina nostoetäisyys käyttäessäsi nostureita.
- Kone on kuljetuksen ajaksi aina sidottava lamaan.

## 9 KÄYTTÖÖNOTTO

Vaunun käyttöönotosta vastaa asiakas, ellei kaupan yhteydessä ole toisin sovittu.

### LUE TURVALLISUUSOHJEET



#### 9.1 PAKKAUKSEN SISÄLTÖ JA PAKKAUSMATERIAALIEN HÄVITTÄMINEN

##### *Viljalavavaunu J 13 JL:*

Pakkaus sisältää perusvaunun, joka on yksi kolli. Ohjekirja on kiinnitettynä vaunun etuosaan lavan alle. Laidat ovat pakattuna omiin pakkauskehikoihinsa.

Puiset ja pahiset pakkausmateriaalit voi hävittää polttamalla tai viemällä kaatopaikalle. Pakkauksen mukana tulevat muovipussit ja muoviset narut tulee hävittää kansallisten säädösten mukaisesti kierrättämällä tai viemällä kaatopaikalle. Metalliset pakkausmateriaalit viedään joko uusioraudan keräilypisteisiin tai kaatopaikalle.

#### 9.2 KOKOONPANO

##### Kippivaunu J 13 JL:

Vaunu toimitetaan laidat irrotettuna lavalle pakattuna, josta ne on helppo asentaa paikoilleen. Katso laitojen asennusohje edempänä.

## 9.2.1 PERUSLAITOJEN ASENNUSOHJE

Pura pakkaus.

Asenna etuperuslaita. Sen tunnistaa kahdesta kiinnityskorvasta, jotka kiinnitetään ruuveilla lavan etukulmiin. Laidan korkeus on 75 cm.

Kiinnitä askelmat ruuveilla etuperuslaitaan, irtoaskelma on tarkoitettu sisäpuolelle. Asenna hydrauliletkujen kannatin vetopuomissa olevaan tappiin kiertämällä kannattimessa olevaa jousen kierrettä päinvastaiseen suuntaan.

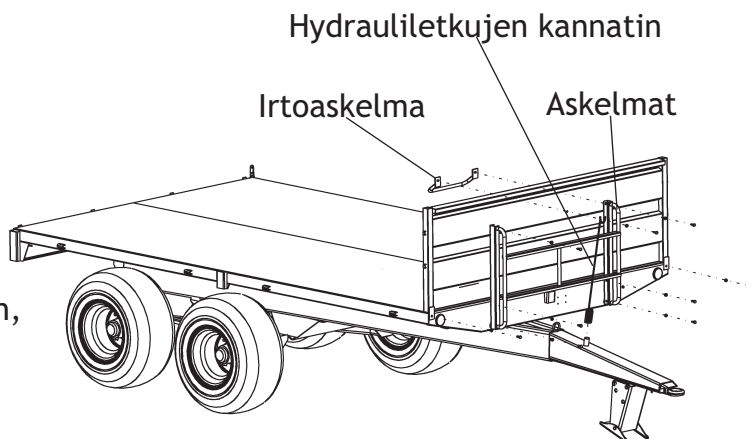

 M10 x 25 9kpl

 M10 IL 9kpl

Asenna peruslaitojen kulma- ja keskikarikat

50 cm korkeat peruslaidat asennetaan vaunun sivuille työntämällä saranatapit lavan saranaholkkeihin.

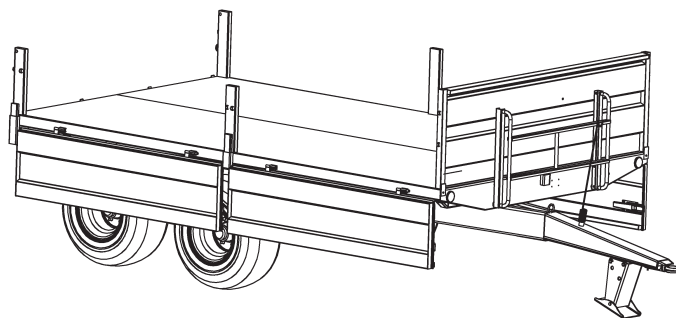

Asenna takaperuslaita paikoilleen ja nosta sivuperuslaidat ylös.

Mukana olevia irrallisia akselitappeja käytetään peruslaitojen kanssa. Tapit työnnetään takalaidan yläkulmissa ja takakari-koissa olevien reikien läpi ja varmistetaan rengassokalla.

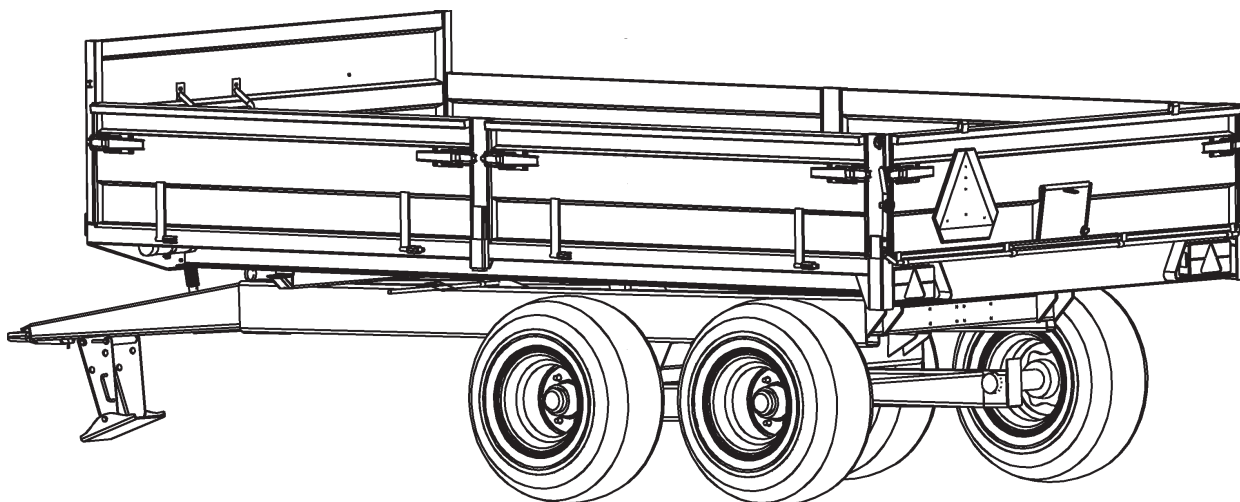





## 9.2.2 VILJALAITOJEN ASENNUSOHJE

Pura pakkaus.

Asenna etuperuslaita. Sen tunnistaa kahdesta kiinnityskorvasta, jotka kiinnitetään ruuveilla lavan etukulmiin. Laidan korkeus on 75 cm.

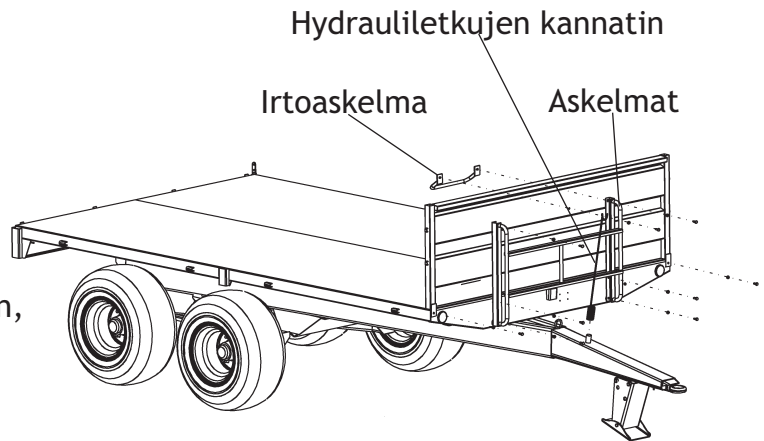
Kiinnitä askelmat ruuveilla etuperuslaitaan, irtoaskelma on tarkoitettu sisäpuolelle. Asenna hydrauliletkujen kannatin vetopuomissa olevaan tappiin kiertämällä kannattimessa olevaa jousen kierrettä päinvastaiseen suuntaan.



 M10 x 25 9kpl

 M10 IL 9kpl

Asenna viljalaitojen kulma- ja keskikarikat sekä 55 cm korkea etuviljalaita. Seiso lavalla kun nostat laitaa paikoilleen. 50 cm korkeat sivuperuslaidat asennetaan vaunun sivulta työntämällä laita saranoiden vasta kappaleeseen. Älä sulje laitoja.

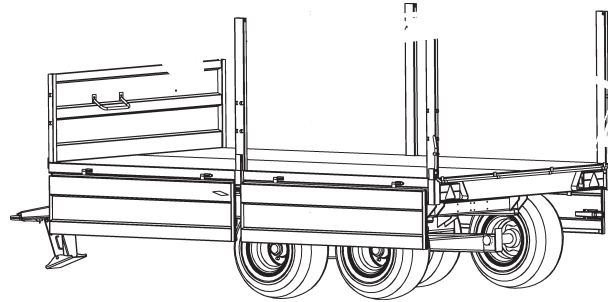

Ripusta takaviljalaita karikkojen päissä oleviin hahloihin. Laita on 80 cm korkea ja sen alareunassa on kaksi saranatappia. Nosta sivuviljalaidat paikoilleen, laidat menevät karikoissa oleviin hahloihin pujottamalla noin 15° kulmassa.

Ripusta takaperuslaita takaviljalaidan tappeihin. Takaperuslaita on varustettu viljaluukulla.

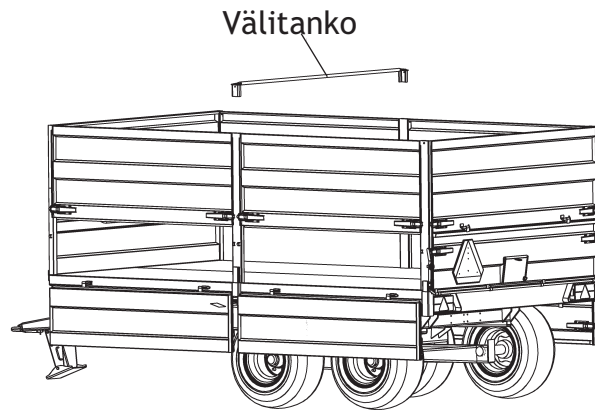

Kiinnitä välitanko

Sulje sivuperuslaidat kääntämällä ne ylös ja sulje kaikki laitalukot.

### 9.2.3 TAKALAIKAN LUKITUS JA TIIVISTYS

Takalaita on tiiviisti, kun lukitustanko on lukittu. Huom! takalaita nousee hieman ylöspäin ennen kuin lukkiutuu tiiviisti johtuen saranointipisteistä. Lukitustankoa on helppo käyttää perävaunun sivulla olevalla käyttövivulla.

Käyttö/lukitusvipu

Takalaidan kiinnitin lukitaan rengassokalla

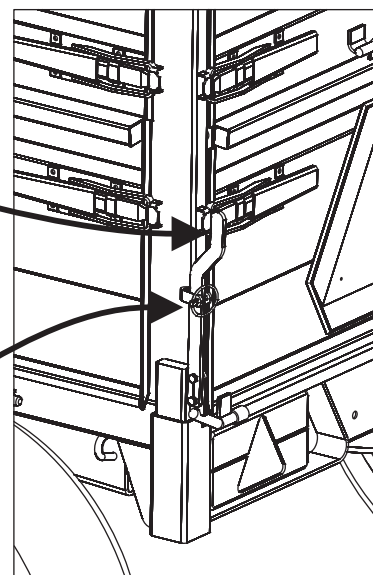

### 9.3 LISÄVARUSTEIDEN KOKOONPANO

#### TUOREREHUVARUSTUS:

Tuorerehuvarustuksen kokoamisohje seuraa tuorerehuvarustuksen mukana. Ohjeessa on myös käyttöohje ja varaosakuvat.

#### LISÄKOROKELAI DAT:

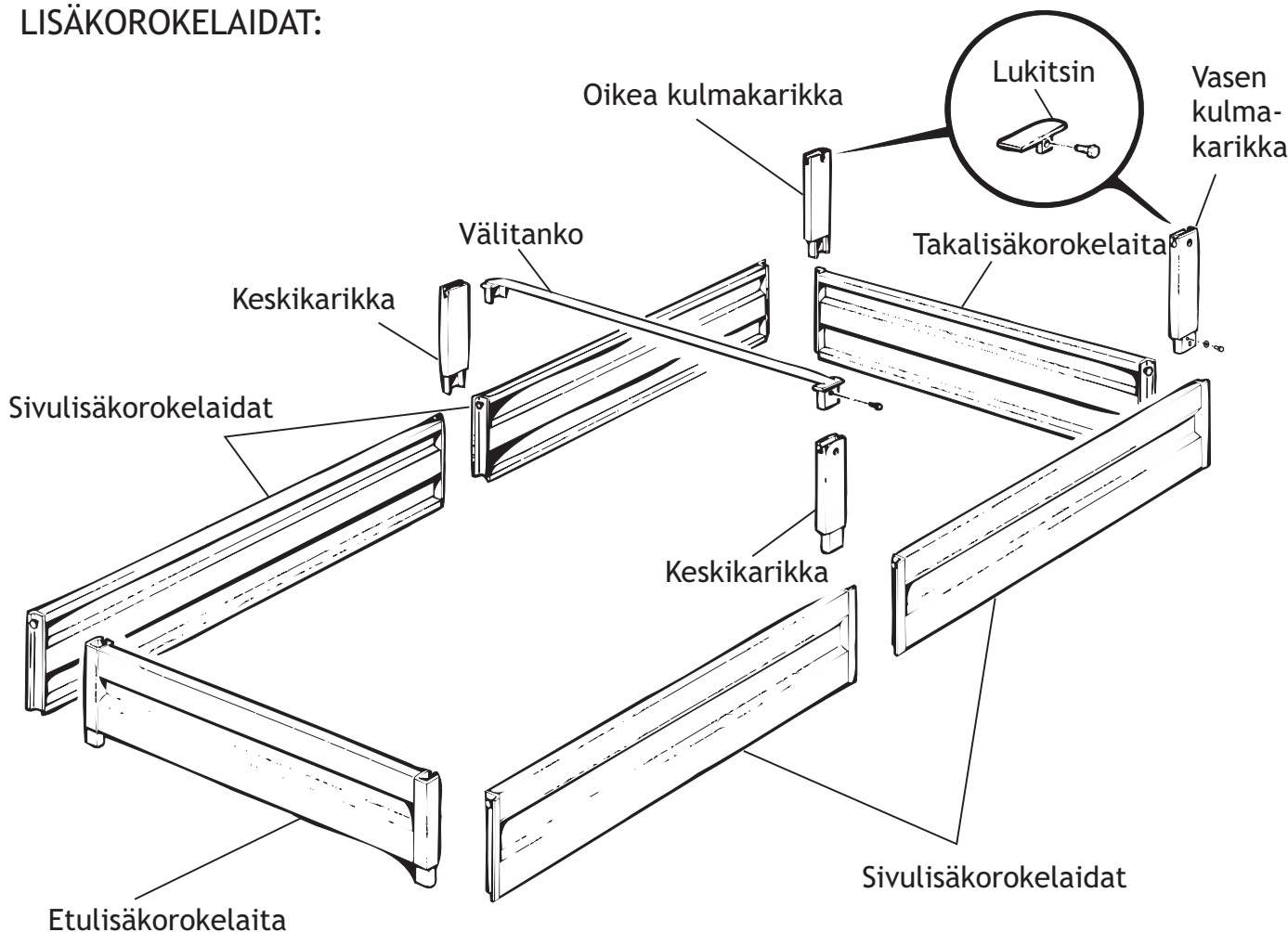

1. Asenna ensiksi etulisälaita paikoilleen.
2. Keskikarikkojen jatkot laitetaan paikoilleen. (Poista välitanko viljalaitojen keskikarikoista)
3. Oikean ja vasemman takakulmakarikan lisäjatke asennetaan vanhojen päälle. Ota huomioon laitojen vaatimat kiinnityshahlot.
4. Nosta lisätakalaita paikoilleen.
5. Laita lisäsivulaidat paikoilleen.
6. Välitanko asennetaan keskikarikkojen päälle ja lukitaan ruuveilla.
7. Lukitse sivulaidat ja takalaita lukitsimella. Katso edellisen sivun kuva.
8. Kiinnitä välikettinki viljakarikoihin.

Lisäkorokelaidat asennettuna paikoilleen

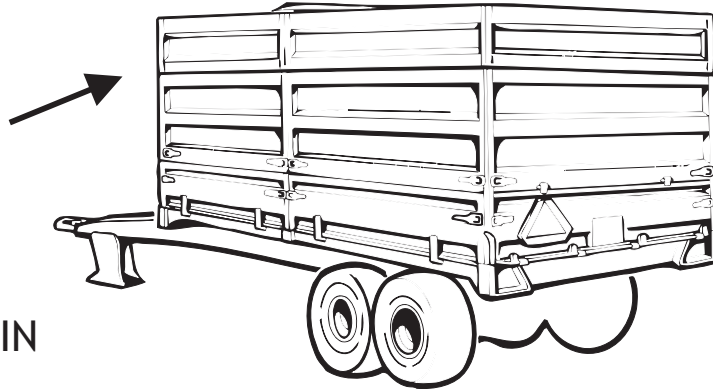

### 9.4 KIINNITYS TRAKTORIIN

Perävaunu kiinnitetään traktorin vetokoukkuun (ISO 6489/1), jos traktorissa on automaattinen vetokoukku, kytkeytyminen on varmistettava.



**HUOM! PERÄVAUNUN KYTKEMINEN JA IRROTTAMINEN VOI OLLA VAARALLISTA, KOSKA SE VOI OLLA KUORMATTU NIIN, ETTÄ AISAPAINO ON NEGATIIVINEN TAI NIIN SUURI, ETTÄ ALUSTAN KANTAVUUS YLITTYY.**

#### HYDRAULIIKKA

J13JL vaunu tarvitsee toimiakseen 1 kpl ISO 7241-1-mukaisella pikaliittimellä varustetun yksitoimisen hydrauliiikan ulosoton. J13JLD vaunu tarvitsee 1kpl 1-toimisen ja 1kpl 2-toimisen hydrauliiikan ulosoton.

#### ASENNUS

**HUOM ! ASENNUKSEN AIKANA LAVAN ON OLTAVA ALA-ASENNOSSA.**

#### KÄYTTÖÖNOTTO

Suosittellemme, että mikäli vaunua käytetään useammalla traktorilla, näissä käytettäisiin samantyyppistä öljyä, koska käytön yhteydessä ne sekoittuvat.

Tehtaalla vaunun hydrauliiikkaan laitetaan NESTE 32 hydraulioöljy.

#### KÄYTTÖ

Kippiletku kiinnitetään pikaliittimellä. Pää kiinnitetään traktoriin normaalisti. Tämän jälkeen vaunua voidaan käyttää normaalisti kippivaununa traktorin hydrauliiikalla.



**HUOM ! HYDRAULILETKUJA EI SAA IRROTTAA TRAKTORISTA, KIPPAUSSYLINTEREISTÄ TAI LIITTIMISTÄ LAVA YLÖS NOSTETTUNA .**

On suositeltavaa, että kuormatun vaunun hydraulikkaa ei irroteta traktorista, vaikka lava on al-asennossa, koska järjestelmään saattaa jäädä vaunun rakenteesta johtuen paine. Paineen voi poistaa siten, että vaunulla ajetaan ja pidetään samalla kippausvipua alas -asennossa.



PAINEENALAISIA LETKUJA EI SAA MISSÄÄN TAPAUKSESSA TYHJÄTÄ HAKKAAMALLA TAI PAINAMALLA PIKALIITINTÄ, KOSKA ON AINA OLEMASSA HENKILÖVAHINGON JA MAAPERÄN SAASTUMISEN VAARA.

ÄLÄ YLITÄ HYDRAULIJÄRJESTELMÄN MAKSIMIPAINETTA 210 bar.

## VALOLAITTEET

Valolaitteet kytketään traktorin perävaunun pistokkeeseen. Pistokkeen tulee olla 7-napainen SFS 24272 DIN ISO 3732 -standardien mukainen pistoke. Valolaitteet toimivat tasavirralla, jonka nimellisjännite on 12 V.

## JARRUT

### Yhteensopivuus traktoriin

Yleisesti ottaen nykyaikaisissa traktoreissa on olemassa mahdollisuus käyttää perävaunun jarruja traktorin oman jarrujärjestelmän kanssa rinnan. Tällöin on traktorissa oltava perävaunun jarruille oma jarrulohkonsa ja ulostuloliitin. Nämä varusteet ovat yleensä lisävarusteita, joten normaalissa maataloustraktorissa ne on tilattava joko traktorikaupan yhteydessä tai myöhemmin erillisenä lisävarustepakettina.

Traktorin antama jarrupaine on yleensä poljinvoimasta riippuvainen ja sen maksimi traktorissa on rajoitettu 150 bar:iin.

Näin ollen yhteensopivuus on riippuvainen traktorin- ja perävaunun jarrujärjestelmän suhteellisesta paine-erosta.

Traktoreissa, joissa perävaunun jarrupaine voidaan valita, ilmoitetaan paine-ero suhdeluvuin, esim. 1/5,44. Suhde tarkoittaa, että perävaunun jarrujärjestelmässä on 5.44 -kertainen paine verrattuna traktorin jarrujärjestelmään. Näissäkin järjestelmissä on traktorin tuottama maksimipaine rajattu yleensä 150 bar:iin.

Sopiva jarrusuhde riippuu perävaunun käyttötarkoituksesta, mutta yleisimmin kannattaa valita melko alhainen suhde, joka käytännössä tarkoittaa sitä, että jarrupoljinvoiman on oltava melko suuri maksimipaineen saavuttamiseksi.

Perävaunun jarruja voidaan käyttää myös kippihydrauliikan kautta.

Jarru tarvitsee toimiakseen yhden yksitoimisen hydrauliikan ulosoton varustettuna ISO-7241-1-mukaisella liittimellä.

Järjestelmän paine rajataan 120 bar:iin lisävarusteena myytävällä paineensäätöventtiilillä.

On muistettava, että jarrujen käyttö yleisillä teillä vaatii perävaunun jarruvalojen toiminnan yhtäaikaaisesti jarrujen kanssa.

## 10 TARKISTA

- Tarkista rengaspaineet säännöllisesti.

| Rengas       | Paine kPa   |
|--------------|-------------|
| 400/60 -15.5 | 350 (Mitas) |
| 500/50-17    | 350 (Mitas) |

- Tarkista öljyletkun kiinnityслиittimien sopivuus traktoriin. Perävaunussa on Aeroquip ½" liitin.
- Tarkista valolaitteiden toiminta. Taka-, vilkku- ja jarruvalot on kytketty eurooppalaisen standardin mukaisesti. Jos valot eivät tarkastuksessa toimi oikein, niin varmista että traktorin sähköulosotto on kytketty standardin mukaisesti.
- Lava on kipattava tyhjänä ennen käyttöönottoa 2 - 3 kertaa. Kippisylinteri on tehtaalla koepaineistettu, jonka jälkeen öljyt on poistettu.
- Tarkista pyörän mutterien ja ruuvien kireys ( n. 270 Nm=27 kpm ) kolmen tunnin ajon jälkeen. Uudelleen tarkastus 2 - 3 kertaa vuodessa käytöstä riippuen. Katso alla oleva kuva.
- Kiristä kaikki ruuvit ja mutterit kaksi kertaa käyttökaudessa.
- Tarkista traktorin jarrun ulosoton sopivuus vaunuun, jos traktorissa on erillinen jarrujen ulosottohydrauliikka.

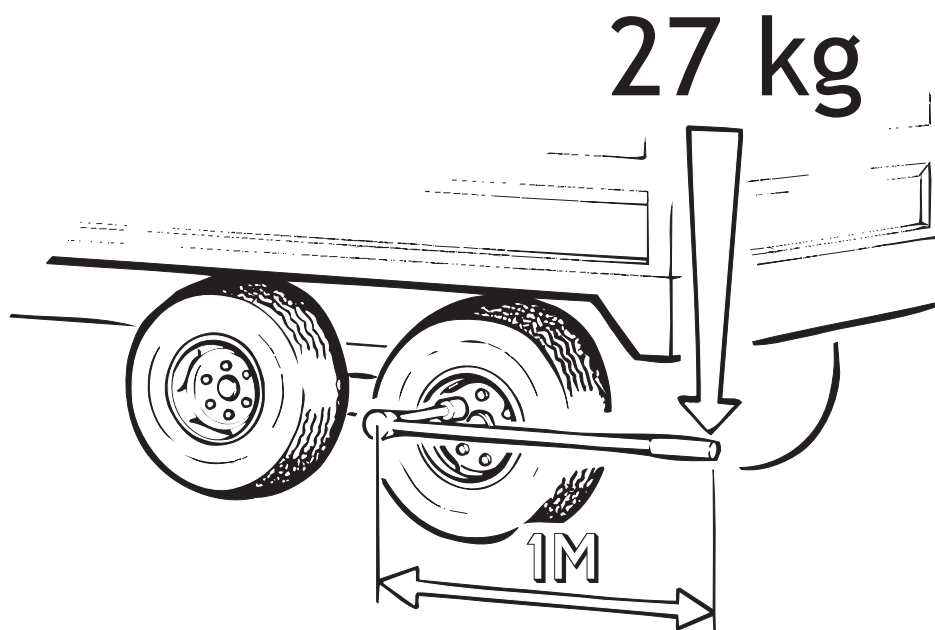

PYÖRÄNPULTTIEN KIRISTYS

# 11 KUORMAUS

1. Ota huomioon perävaunun kantavuus ja tielainsäädäntö, koska myös takuu on tällöin voimassa.

HUOM ! TAULUKKO 1 ON OHJEELLINEN

TAULUKKO 1.

| MATERIAALI | TILAV. P . Kg/m <sup>3</sup> | KUORMAN SALLITTU KORKEUS cm |
|------------|------------------------------|-----------------------------|
| LANNOITE   | 1100                         | 90                          |
| HIEKKA     | 1900                         | 52                          |
| SAVI       | 2000                         | 50                          |
| KIVI       | 3000                         | 33                          |

2. Varmista aina lastin pysyvyys ja kiinnitys lavalla. Kuljetus ja lasti ovat aina kuljettajan vastuulla.

# 12 KÄYTTÖ

TUTUSTU KUORMAAMATTOMAN VAUNUN AVULLA SEN TOIMINTOIHIN VARMISTA, ETTÄ KIPPAUSALUSTA ON AINA RIITTÄVÄN KOVA JA SUORA (EI KALTEVA)

## 12.1 NORMAALI KIPPAUS

Varo takalaidan vaurioitumista, mikä saattaa tapahtua, johtuen vaunun suuresta kippikulmasta. Kippiä saa käyttää vain silloin, kun ketään ei ole kippausalueella, eikä kippauksen aikana ole voimakasta sivutuulta. Kippiä saa käyttää vain kuljettajan paikalla olevalla hallintalaitteella, lisäksi on käytettävä sellaista traktorin hydraulikkaulostuloa, jota hallitaan pakkokäyttöisellä hallintalaitteella. **TAKALAITA TÄYTYY AINA AVATA ENNEN KIPPAUSTA!** Kostea viljaa kipattaessa pitää avata molemmat takalaidat (viljalava).

KIPATTAESSA ON VAUNUN OLTAVA AINA KYTKETTYNÄ TRAKTORIIN



ON OLEMASSA AINA VAARATEKIJÄ, KUN PERÄVAUNUA LIIKUTETAAN KIPPI YLHÄÄLLÄ

KIINNITÄ HUOMIO VAARATEKIJÄÄN JOKA SYNTYY, JOS KIPATAAN PAIKASSA, JOSSA PERÄVAUNUN YLÄPUOLELLA ON SÄHKÖ-LANKA (TAI MUU RAJOITTAVA ESTE)

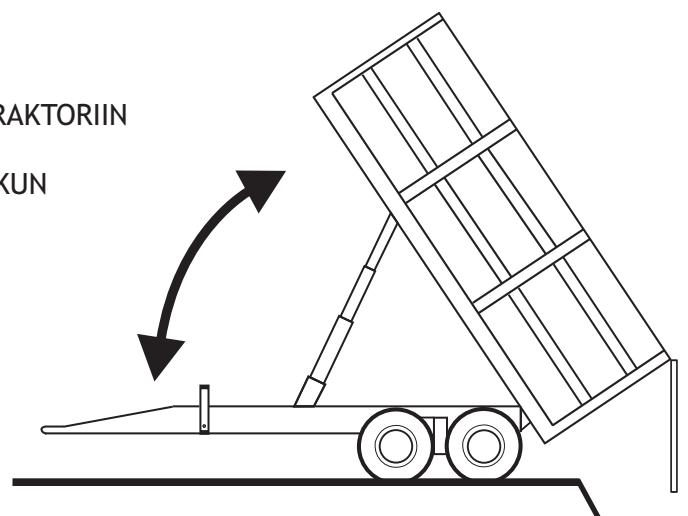

## 12.2 LAVAN LASKU

Lasku tapahtuu juuri päinvastaisessa järjestyksessä. Jos huoltotuki on nostettu, laske se alas. Varmista aina lavaa laskettaessa ettei lavan ja rungon välissä ole mitään, joka aiheuttaa vaaran tai vaurioitumisen.

# 13 HUOLTO

## 13.1 VOITELUKAAVIO

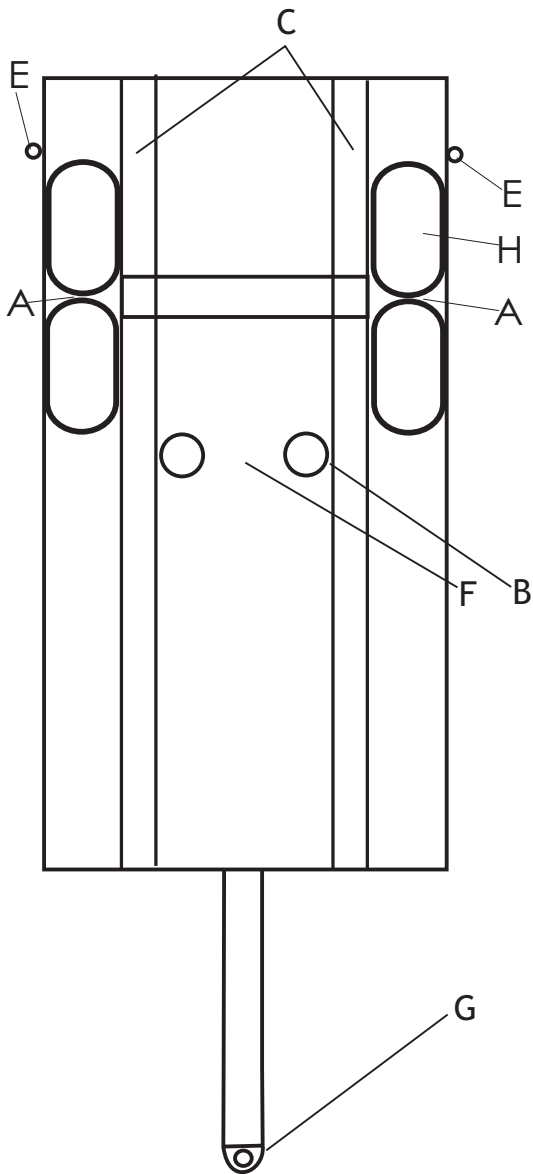

| KOHDE  | VOITELUAINNE             | HUOLTO-<br>VÄLI               |
|--|--------------------------|-------------------------------|
| A. TELINKEINUAKS.                                | VASELIINI                | 500 h                         |
| B. HYDRAULIIKKA                                  | HYDRAULIIKKA-<br>ÖLJY 32 | Katso<br>kohta<br>13.2        |
| C. KEIKKOSARANA                                  | VASELIINI                | Kerran<br>viikossa            |
| D. LAVALUKOT<br>(J13JLV)                         | CRC TAI VAST.            | Käyttö-<br>kausit.<br>2-4ker. |
| E. TAKAL AidAN SYL.<br>NIVELLAAKERIT<br>(J13JLD) | VASELIINI                | Käyttö-<br>kausit.<br>2-4ker. |
| F. YLÄKIPPILEVY                                  | VASELIINI                | Lavan<br>vaihd.               |
| G. VETOAISA                                      | VASELIINI                | 500 h                         |
| H. PYÖRÄNLAAKERIT                                | VASELIINI (*)            | 1 vuosi                       |

Urakointikäytössä taulukon huoltovälit pitää puolittaa (kohdat A,C,D,E,G,H).  
Pyöränlaakerit voidellaan myös aina jarrukenkiä vaihdettaessa.

### VOITELUOHJEET

Voideltaessa on varmistuttava, että voiteluaine varmasti menee oikeaan paikkaan. Esimerkiksi telikeinujen nivellaakereita rasvattaessa tulee vaunu nostaa ensiksi n.10 cm irti maasta, jotta rasva menisi paineenalaisiin liukupintoihin. Nivellaakereita rasvattaessa telikeinua tulee välillä keinuttaa.



## 13.2 HYDRAULIIKAN HUOLTO

Tarkista öljymäärä traktorissa ensimmäisen noston ja kippauksen jälkeen ja lisää öljyä tarvittaessa. Ensimmäisten nostokertojen aikana saattaa sylinteri jonkin verran päästää öljyä sylinterin pintaan, mikä on täysin normaalia ja ilmiö katoaa ajan myötä kun tiivisteet hioutuvat muotoonsa. Tehtaalla koekippauksessa käytetään NESTE 32 hydraulikkaöljyä.

## 13.3 JARRUJEN SÄÄTÖ

*Jarrut tulee säätää kerran käyttökaudessa tai tarpeen mukaan.*

Jarrut säädetään kääntämällä jarruvipua jarruakselissa seuraavasti:

- Irrota jarrusylinterin männänvarren kiinnitystappi.
- Irrota jarruvipu.
- Käännä jarruvipua jarruakselin boorilla siten, että jarrutettaessa vapaaliike jarruvivun päässä on n. 4 cm.
- Nosta pyörä ilmaan ja varmista käsin pyörittämällä, että jarrut ei "laahaa".

## 13.4 PYÖRÄNNAVAN VOITELU, SÄÄTÖ JA KIRISTYSOHJE

Avataan napa ja poistetaan vanha vaseliini. Lisätään uutta vaseliinia niin paljon, että laakerit ovat täysin voiteluaineen peitossa.

Kruunumutteria kiristetään kunnes napa ei enää käsin pyöri. Tämän jälkeen on mutteria löysättävä n. viidennesosakierros, jonka jälkeen saksisokka laitetaan kruunumutterin lähimpään hahloon.

Pyörän vapaa pyöräminen tarkistetaan käsin pyörittämällä.

Laakerin sopiva laakerivälitys lasketuilla kuormituksilla 0,05-0,15mm.

Laakerin mahdollista lämpenemistä on seurattava ensimmäisten ajokilometrien aikana tiiviisti ja välykset tarkistetaan vielä kolmen tunnin ajon jälkeen ja säädetään tarvittaessa.

Pyörännavan lämpötila ei saa milloinkaan ylittää +60°C.

(\*) Vaseliini laatu  
 High Tech Lithogrease 3  
 Zeller+Gmelin Divinol Lithogrease 3  
 FUCHS Renolit FEP3  
 Castrol LMX  
 BP MR  
 Mobil Hp222  
 Shell Retinax Lc2

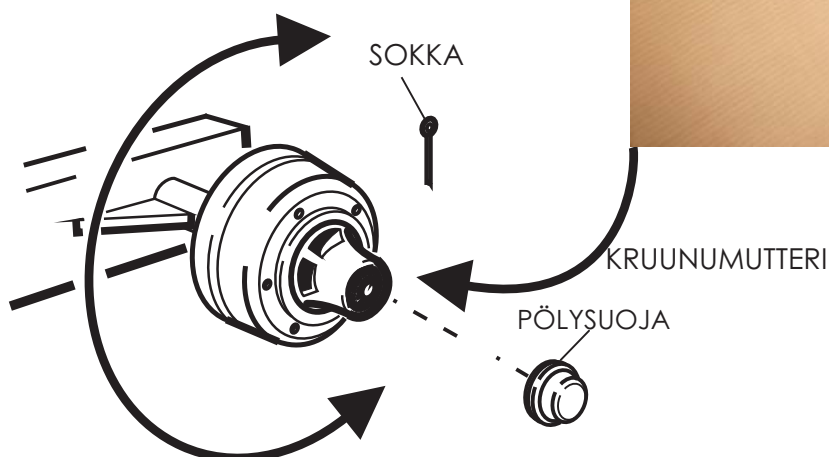

## 14 LAVAN IRROTTAMINEN

Perävaunu on rakenteeltaan sellainen, että tyhjä lava voidaan jättää jalkojen varaan. On erittäin tärkeää, että lavan irrottamisessa toimitaan ohjeiden mukaisessa järjestyksessä, koska työ on vaarallinen. Perävaunun rakenne on suunniteltu sellaiseksi, että lavan vaihto suoritetaan muutaman kerran vuodessa. Kokeneelta käyttäjältä menee lavan vaihtoon n.1h.

Pitää aina muistaa, että ylösnostetun lavan alle ei saa mennä, ellei lavantukea tai jalkoja ole asennettu kannattamaan lavaa!

1. Valitaan lavan säilytyspaikaksi kova-alustainen ja kuiva paikka, missä maa ei pehmene runsaiden sateiden ja kelirikon aikana. Huom. Älä milloinkaan jätä lavaa rinteeseen poikkisuuntaan, koska silloin lava voi kaatua. Paikka täytyy olla sellainen, että lava on takaa katsottuna suorassa.
2. Irrotetaan takalaidan hydrauliiikan pikaliittimet (dumperlavan alla perävaunun takaosassa).
3. Nostetaan tyhjää lavaa kippaamalla se n.10° kulmaan. Lavan etuosan ja rungon väli on silloin n.93 cm.
4. Lasketaan traktorin vetokoukku alimpaan asentoonsa, jolloin perävaunun vetolenkki laskee n.15 cm korkeudelle maasta. Perävaunun etupää laskee alemmaksi ja peräpää nousee hieman.
5. Laitetaan jalkojen kohtiin maahan levyt, sopiva on vesivaneri koko 15x400x400 mm tai teräslevy koko 6x400x400 mm. Nämä estävät jalkojen painumisen maahan.
6. Asennetaan jalat lavassa oleviin putkipalkkeihin. Säädetään jalkojen alapäiden kierreruuvit siten, että näkyviin jää n. 1 cm kierrettä. Jalan pituuden karkeasäätö suoritetaan siten, että tappi laitetaan alimpaan mahdolliseen reikään.
7. Ruuvataan kierreruuveja siten, että kaikki jalat ottavat kuormaa mahdollisimman yhtä paljon.
8. Otetaan kipin yläpäältä lukitusapit irti.
9. Nostetaan ja lasketaan traktorin vetokoukku muutaman kerran, jonka jälkeen kippisylinterit pitäisi tulla pois lavan pohjassa olevasta kehdestä. Mikäli sylinterit eivät tule suosiolla pois lavan kehdestä, kangota sylinterien yläpään kippilevyä pois kangella. Sylinterit täytyy saada kokonaan pois lavasta.
10. Irrotetaan keikkosaranasta lukituslevyt.
11. Nostetaan traktorin vetokoukku ylös ja ajetaan perävaunun alusta varovasti pois.

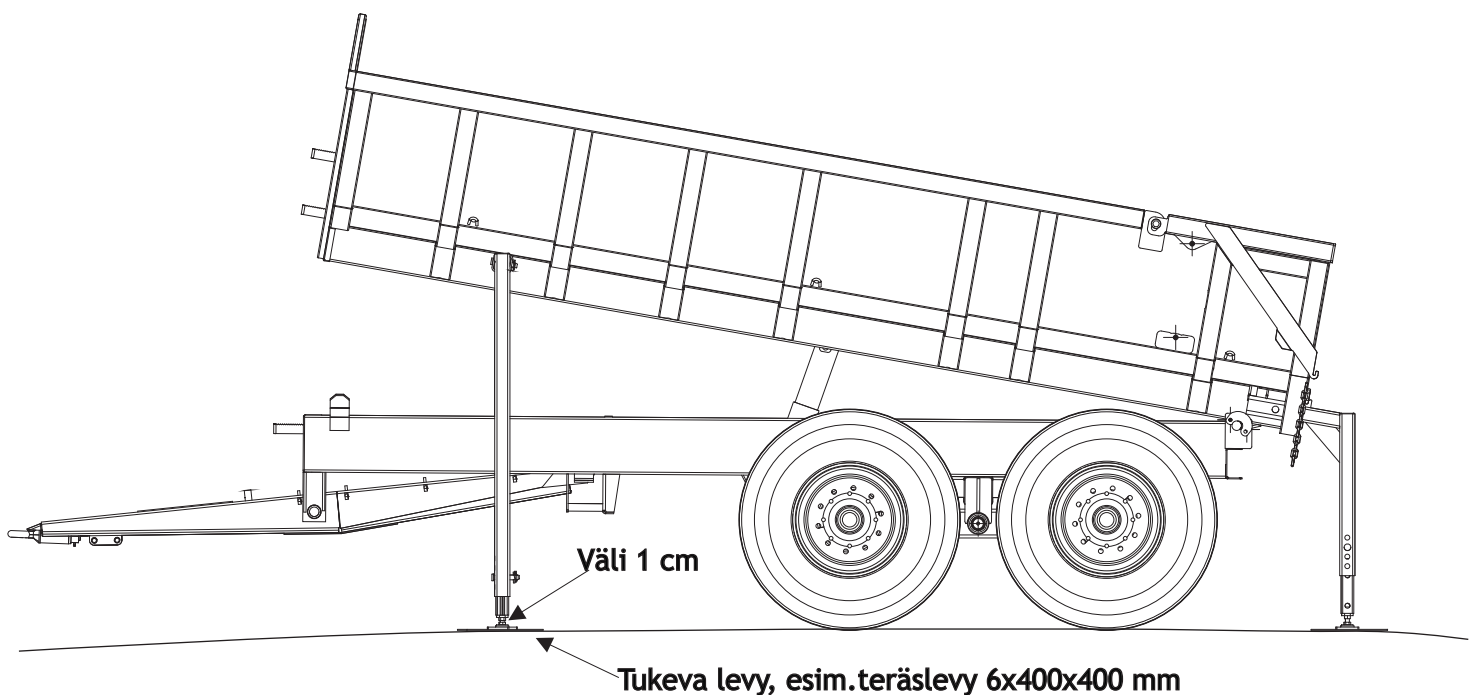

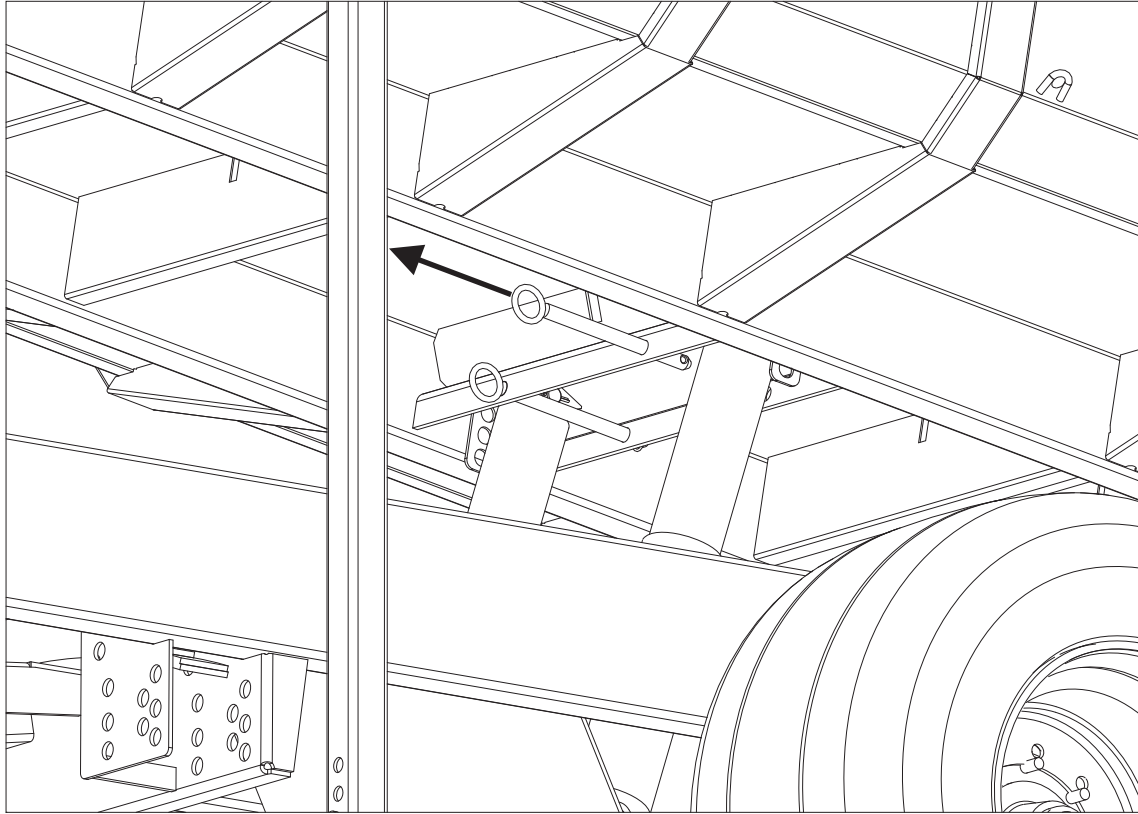

**Kipin yläpään lukitustappien irrotus.**

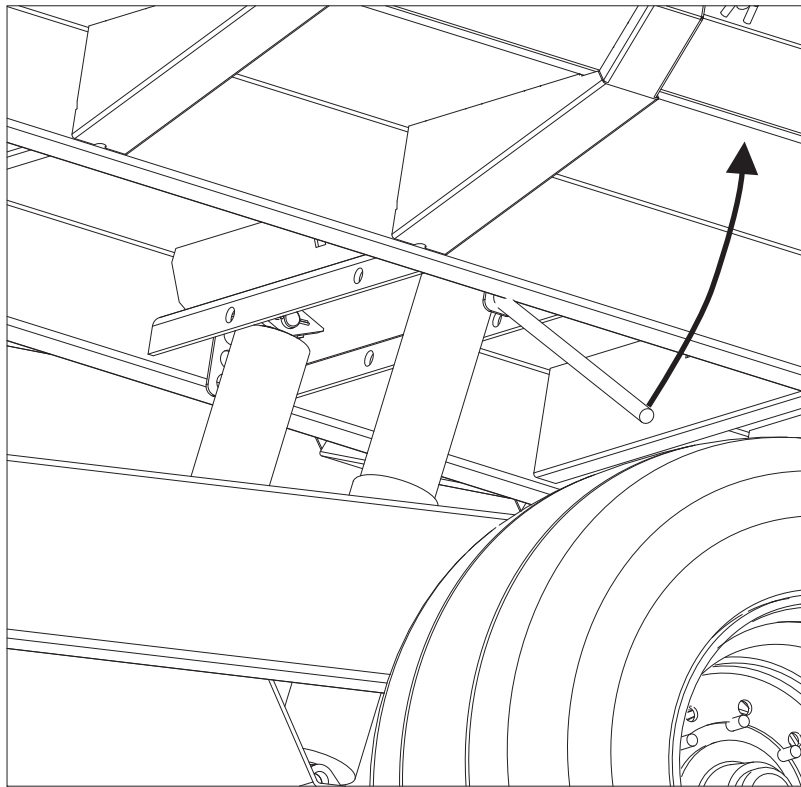

**Kipin yläpään kippilevyn kangotus, varo naarmuttamasta sylinteriä.**

2:1

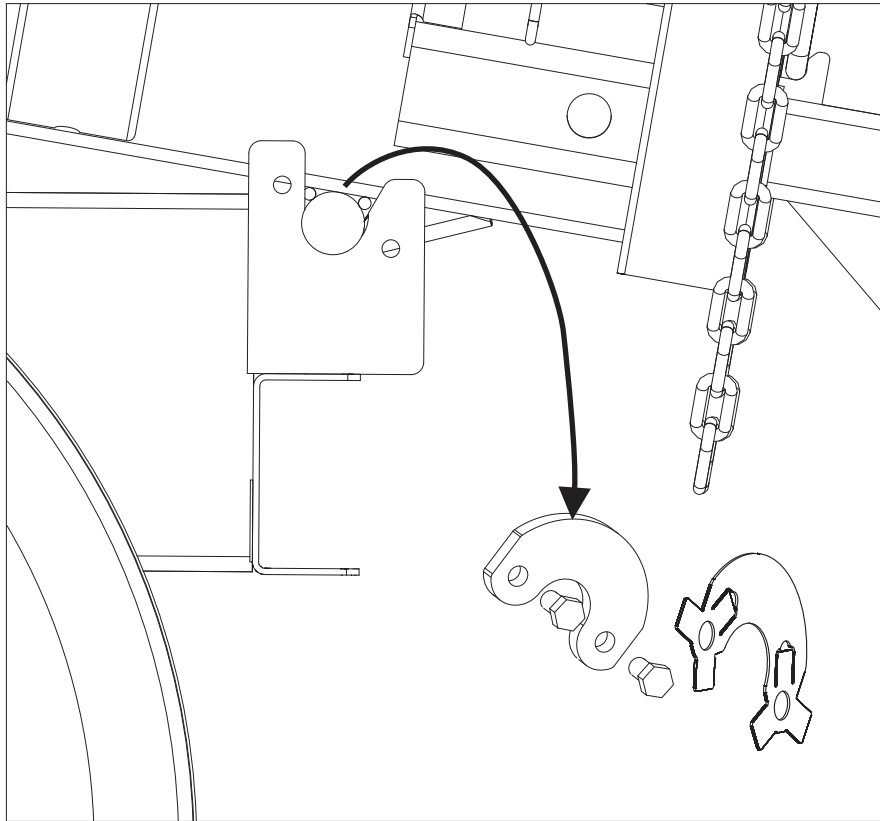

Keikkosaranan lukituslevyjen irrotus.

Lavan irrotus järjestys  
Ordning för lösgörande av flak  
Order for platform detachment

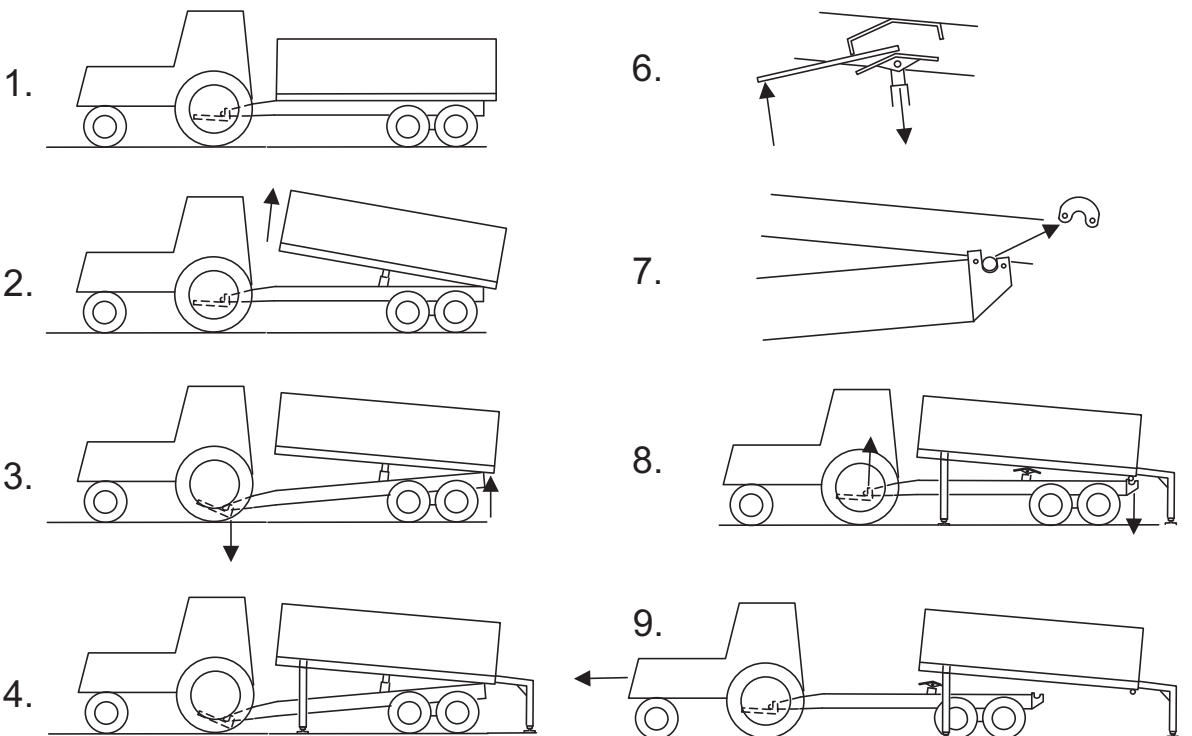

26537

## 15 LAVAN KIINNITTÄMINEN

Mikäli lava on ollut jaloillaan esim. Talven yli, on ensiksi tarkistettava että lava on hyvässä asennossa. Jos lava on vinossa pitää se suoristaa jalcoja säätämällä.

1. Peruutetaan perävaunun alusta varovasti jaloillaan olevan lavan alle.
2. Kun runko on onnistuttu peruuttamaan suoraan oikeaan kohtaan, jolloin rungon takapään hahlot ovat lavan keikkoakselin kohdassa, lasketaan traktorin vetokoukku alas. Perävaunun takapää nousee silloin ylemmäksi ja lavan keikkoakseli menee rungossa oleviin hahloihin.
3. Kiinnitetään keikkosaranan lukituslevyt.
4. Nostetaan kippisylinterit varovasti lavan pohjassa olevaan kehtoon, niin että yläpään kippilevy menee pohjaan, mutta ei nosta vielä lavaa.
5. Asennetaan kipin yläpään lukitustapit.
6. Nostetaan kippiä n.3 cm ylemmäksi, jonka jälkeen irrotetaan etujalat lavasta.
7. Lasketaan kippi alas, jonka jälkeen irrotetaan takajalat.
8. Kiinnitetään takalaidan hydrauliiikan pikaliittimet (dumperlavan alla perävaunun takaosassa).
9. Rasvataan keikkosaranat ja voidellaan jalcojen liikkuvat osat.
10. Siirretään jalat ja alustalevyt kuivaan varastoon.

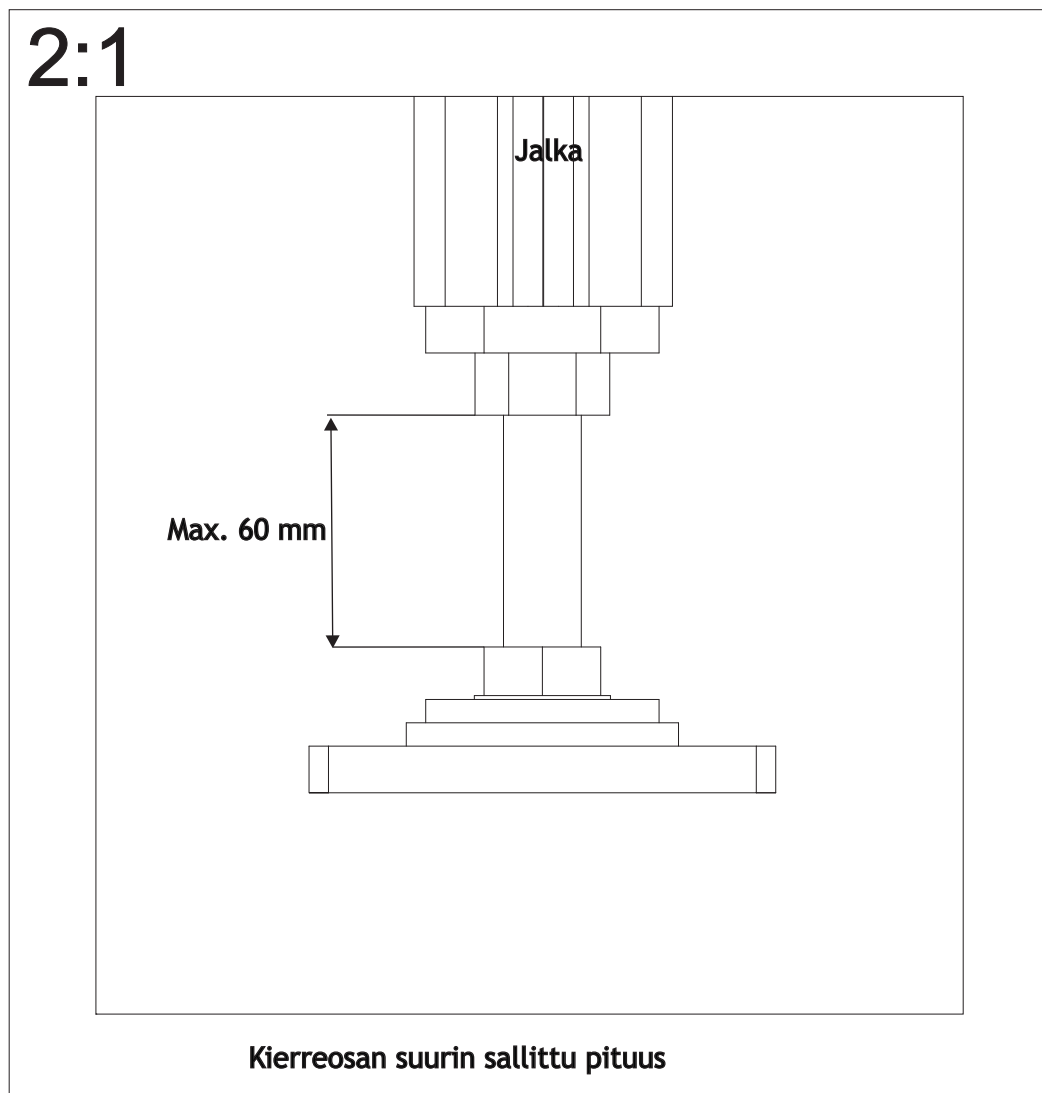

## 16 VIANETSINTÄKAAVIO

| VIKA                                   | AIHEUTTAJA   | TOIMENPIDE  | HUOMAUTUS  |
|--|--|---|--|
| Hydrauliletkut eivät irtoa liittimistä | Hydraulijärjestelmässä paine   | Laske paine pois järjestelmästä   | Sulje ensin mahdolliset pallohanat (J13JLD)  |
| Pyörännapa lämpiää                     | Laakeri viottunut, navassa vähän rasvaa, napa liian löysä/kireä                  | Vaihda laakeri tarvit. Voitele napa Säädä navan kireys.   | Katso navan säätöohje  |
| Lava laskee nytkähdel-<br>len alas     | Kippisylinterissä ilmaa  | Ei toimenpiteitä  | Ilma poistuu käytet-<br>tessä ajan mukaan<br>hydraulijärjestelmästä.                               |
| Kippi ei nouse                         | Kippiletkun pikaliittin ei ole yhteen sopiva traktorin liittimen kanssa.         | Vaihda pikaliitin sopivaksi   | Pikaliitin standardit eivät välttämättä sovi keskenään, vaikka liittimet kiinnittyisivätkin yhteen |
| Kippi nousee vähän tai huonosti.       | Hydrauliöljyä vähän, vuotoja järjestelmässä                                      | Tarkista hydraulijärjestelmä ettei ole vuotoja, tarkista myös traktorin hydraulikka ja hydrauliöljyn määrä. |  |
| Lava laskeutuu kovin hitaasti          | Traktorin hydraulikka käyttää muutakin hydraulikkaa (esim. hydraulikytkintä ym.) | Ei toimenpiteitä  | Hydrauliletkuun muodostuu vastapainetta traktorista.   |
| Lava ei laskeudu alas                  | Letkurikkoventtiili toimii<br><br>Pikaliitin vioittunut                          | Tarkista letkujen kunto<br><br>Vaihda pikaliitin  | Lavan liian suuri laskunopeus.<br>Kurista öljynpaluu virtausta                                     |

Huom. Letkurikkoventtiili toimii paremmin, jos lavan lasku aloitetaan pienellä öljyn virtausnopeudella (kuristetaan aluksi virtausta traktorin "vivulla").

Kippivaunun normaali kuluminen tapahtuu turvallisesti eikä aiheuta vaaratilanteita.



On huomioitava, että mikäli konetta käytetään liikennesääntöjen ja turvallisuusmääräysten vastaisesti, konetta ylikuormitetaan ja sitä ei huolleta on aina olemassa vaara epätavallisesta kulumisesta tai rikkoontumisesta, jotka saattavat vahingoittaa niin ihmisiä kuin ympäristöäkin.

# 17 TUOTTEEN POISTAMINEN KÄYTÖSTÄ

## LUE TURVALLISUUSOHJEET



Tuotteen käytöstä poistamisesta kokonaisuutena vastaa tuotteen loppukäyttäjä tai se henkilö tai yritys, jonka omaisuutena tuote on silloin kun tuote poistetaan käytöstä.

Tuotteen käytöstä poistamisesta ja erilaisten syntyvien jätteiden käsittelyistä on olemassa kaikissa käyttäjämaissa kansalliset lait, ohjeet sekä määräykset, joita on noudatettava.

Useimmat vaunun osat ovat luonnossa hajoamattomia materiaaleja, joten vaunu on purettava ja eri materiaalit on hävitettävä kansallisten määräysten mukaisesti.

- Rauta ja muut metallit kierrätetään kone- ja laitepurkamojen kautta uudelleenkäytettäväksi.
- Jäteöljy, muovi ja muut kumiosat kuin renkaat käsitellään ongelmajätteenä ja ne hävitetään joko kierrättämällä tai kuljettamalla asianmukaisesti kaatopaikalle tai muuten hävitettävä kansallisten säädösten mukaisesti.
- Renkaat on hävitettävä direktiivien 83/189ETY, 182/88/ETY, 94/10/EY mukaisesti palauttamalla käytetyt renkaat kierrätyspisteisiin tai kierrätysoperaattoreille, jotka toimittavat renkaat edelleen jälleenkäsiteltäväksi.

Purkamisesta ja jätteiden käsittelystä saa tarvittaessa lisätietoja ympäristöviranomaisilta.

Sähkökaavio :



12V DC

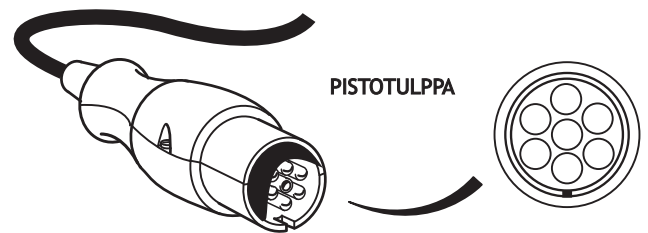
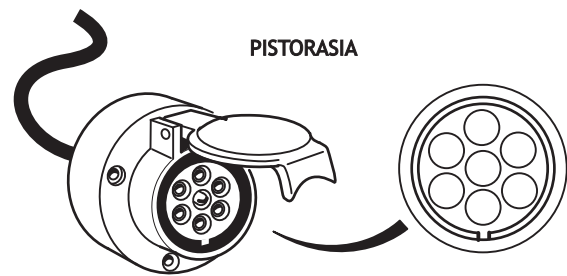
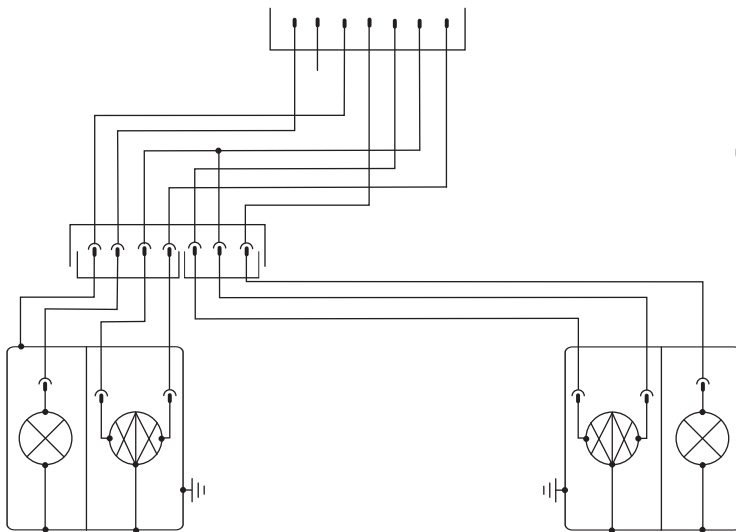

1. VASEN SUUNTAVALO
2. VAPAA
3. RUNKO
4. OIKEA SUUNTAVALO
5. OIKEA TAKAVALO JA TUNNUSMERKKIVALO
6. JARRUVALO
7. VASEN TAKAVALO



## 18 TAKUUEHDOT

- Takuu-aika on 12 kuukautta maatalouskäytössä siinä työssä, johon laite on tarkoitettu.
- Kunnallisessa, teollisessa ja ammattimaisessa urakoinnissa tai vastaavassa käytössä takuu-aika on 6 kuukautta.
- Takuu-aika alkaa valtuutetun jälleenmyyjän uuden laitteen luovutuspäivästä.
- Takuu korvaa valmistus- ja raaka-ainevirheet. Vaurioituneet osat korjataan tai vaihdetaan käyttökuntoiseen tehtaalla tai sopimuskorjaamossa. Alihankintaosilla on niiden valmistajien myöntämä takuu.
- Takuukorjaus ei jatka takuu-aikaa

Takuu ei korvaa vaurioita, jotka aiheutuvat ohjekirjan vastaisesta virheellisestä käytöstä tai huollosta, liiallisesta kuormittamisesta tai normaalista kulumisesta. Takuu ei korvaa myöskään seurannaisvaurioita, seisontapäiviä, matkakuluja, rahteja, päivärahoja, ylityötä eikä koneen alkuperäisrakenteen muuttamista.

Takuuasioissa pyydämme Teitä kääntymään myyjäliikkeen puoleen, joka tekee takuu-anomuksen. Ennen toimenpiteisiin ryhtymistä, niistä ja mahdollisista kustannuksista on sovittava valmistajan kanssa etukäteen.

Takuu on voimassa vain, jos takuukortti palautetaan asianmukaisesti täytettynä 14 pv:n kuluessa toim.päivästä valmistajalle.

## 19 VASTUUALUEET

Valmistaja ei vastaa jos konetta käytetään lakien, turvallisuusmääräysten tai tämän ohjekirjan vastaisesti. Koska koneen käytön yhteydessä saattaa syntyä tilanteita, joista ei ole ohjeita tai määräyksiä, käyttäjien suositellaan toimivan yleisten koneturvallisuusohjeiden ja direktiivien mukaisesti.

Valmistaja ei vastaa muiden valmistajien komponenttien käytöstä johtuvista vahingoista.

Valmistaja ei vastaa muille koneille tai laitteille vaunun käytöstä johtuvista vahingoista.

Valmistaja ei myöskään vastaa virheellisen rehun aiheuttamista vahingoista.

Valmistaja ei vastaa vieraiden esineiden ja ylitäytön aiheuttamista vahingoista.

Valmistaja pidättää itsellään oikeuden edelleen kehittää tai muuttaa koneen rakennetta.

**EY -VAATIMUSTENMUKAISUUSVAKUUTUS KONEESTA****(FI)**

Valmistaja Junkkari Oy  
Osoite Pohjanmaanväylä 5, FIN-62375 YLIHÄRMÄ

Vakuutamme yksinomaan omalla vastuullamme, että markkinoille saatettu kone

**JUNKKARI J13 KIPPIPERÄVAUNU**

valmistenumeroista **101** alkaen on soveltuville osin rakennettu normatiivisten asiakirjojen ohjeiden mukaan ja noudattaa direktiivien 2006/42/EY määräyksiä

**EG- FÖRSÄKRAN OM ÖVERENSSTÄMMELSE FÖR MASKINELL UTRUSTNING****(SE)**

Tilverkare Junkkari Oy  
Adress Pohjanmaanväylä 5, FIN-62375 YLIHÄRMÄ

Försäkrar härmed enbart på vårt eget ansvar, att för marknader tillverkad maskin

**JUNKKARI J13 SLÄPVAGN**

f.o.m tillverkningsnummer **101** är tillverkad i tillämpig mängd i överensstämmelse med instruktioner av det normativa dokumentet följer bestämmelser av följande direktiver: 2006/42/EY

**EC DECLARATION OF CONFORMITY FOR MACHINERY****(EN)**

Manufacture Junkkari Oy  
Address Pohjanmaanväylä 5, FIN-62375 YLIHÄRMÄ

Herewith declare on our sole responsibility that for the market produced machine

**JUNKKARI J13 TRAILER WAGON**

from the manufacturing number **101** is manufactured, where applicable, in conformity with provisions of the instructions of the normative document according to the following directive: 2006/42/EY

**DECLARATION CE DE CONFORMITE POUR LES MACHINES****(FR)**

Fabricant Junkkari Oy  
Adresse Pohjanmaanväylä 5, FIN-62375 YLIHÄRMÄ

Certifions á nos propres risques, que la machine suivante commercialisée

**JUNKKARI J13**

et ce depuis le numéro de série **101** est en conformité avec les normes applicables et les dispositions de la directive 2006/42/EY

**EG-KONFORMITÄTSEKTLÄRUNG FÜR MASCHINEN****(DE)**

Hersteller Junkkari Oy  
Adresse Pohjanmaanväylä 5, FIN-62375 YLIHÄRMÄ

Erklären hiermit ausschließllich auf eigene Verantwortung, daß die Maschine

**JUNKKARI J13**

von der Herstellungsnummer **101** konform mit den einschlägigen Bestimmungen von dem normativen Document hergestellt ist und Bestimmungen von Direktiven: 2006/42/EU

**EC SAMSVÆRSERKLÆRING OM MASKINER****(NO)**

Produsent Junkkari Oy  
Adresse Pohjanmaanväylä 5, FIN-62375 YLIHÄRMÄ

Erkærer at produktet beskrevet heretter

**JUNKKARI J13**

f.o.m Tillverkningsnummer **101** Som omfattes av denne erklæringen, er i samsvar med instruksjonene i dokument samt bestemmelsene i følgende direktiv: 2006/42/EY.

**TOEND MASINA NOUTELEVASTAVUSE KOHTA**

(EE)

Valmistaja Junkkari Oy  
Aadress: Pohjanmaanväylä 5, FIN-62375 YLIHÄRMÄ

Kinnitamme ainuüksi omaenda vastutus el, et turule lastud masin

**JUNKKARI J13**  
valmistusnumbrid **101** on ehitatud normatiivsete dokumentide juhiste kohaselt ja vastab direktiivi 2006/42/EY nõustele

**ZAPEWNIENIE ZGODNOSCI URZADZENIA Z WYMAGANIAMI**

(PO)

Producent Junkkari Oy  
Adres Pohjanmaanväylä 5, FIN-62375 YLIHÄRMÄ

Zapewniamy wyłacznie na własna odpowiedzialnosc, ze wprowadzona do sprzedazy

**JUNKKARI J13**  
począwszy od nr fabrycznego **101** jest skonstruowana w zakresie stosowalnosci zgodnie z normatywna dokumentacja i przepisami dyrektywy: 2006/42/EY

**CEE DECLARACIÓN DE CONFORMIDAD PARA MAQUINARIA**

(ES)

Fabricante: Junkkari Oy  
Dirección: Pohjanmaanväylä 5, FIN-62375 YLIHÄRMÄ

Declara en su misma responsabilidad que la máquina construida modelo:

**JUNKKARI J13**  
con el numero de fabricación 101 está fabricada con conformidad a las prescripciones de la normativa referente a la siguiente directiva:  
2006/42/EY

Kauhavalla 01.01.2010



Pekka Himanka  
Toimitusjohtaja  
Managing Director