

JUNKKARI

APEVAUNU

A-MIX 4
A-MIX 6
A-MIX 8
A-MIX 10

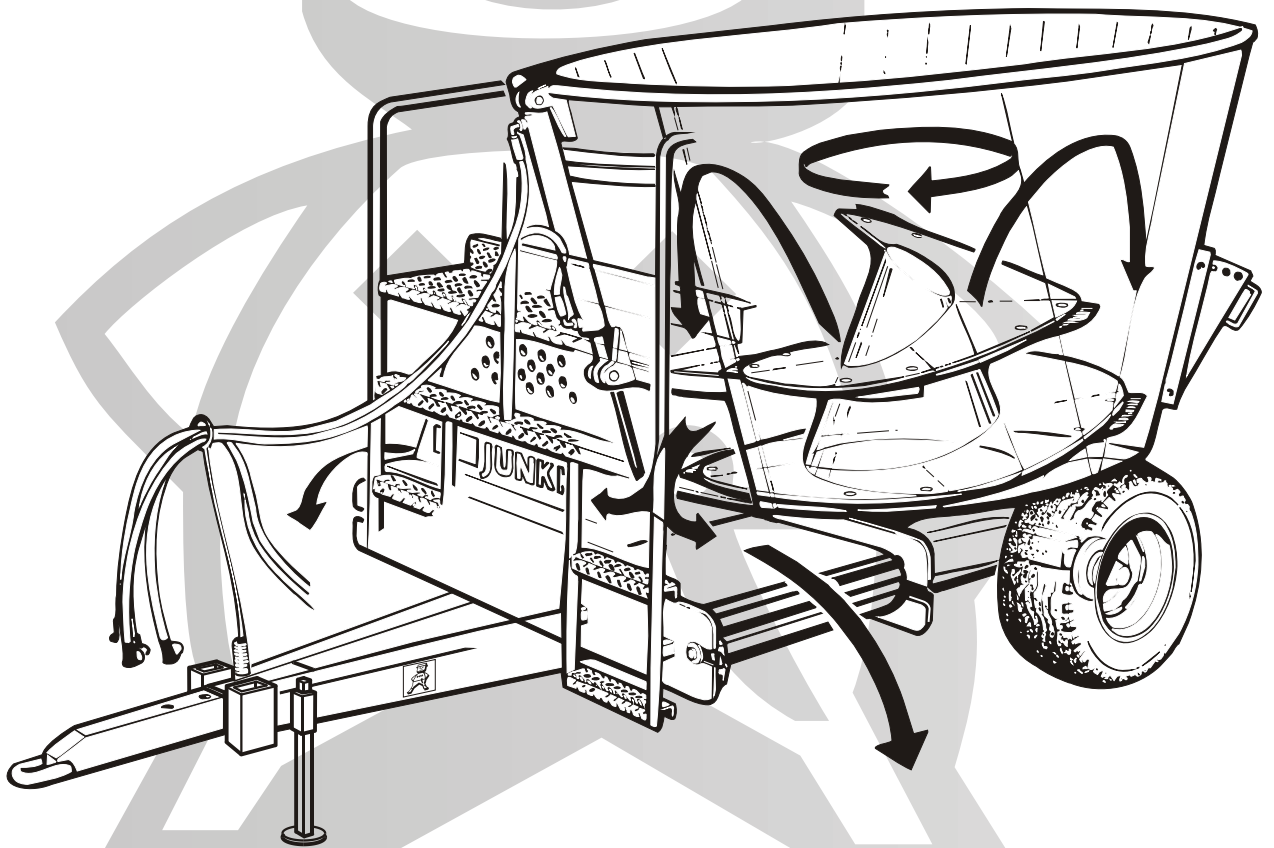

KÄYTTÖOHJE- JA VARAOSALUETTELO



JUNKKARI OY

62375 YLIHÄRMÄ FINLAND

TEL. +358-(0)6-4835111

FAX +358-(0)6-4846401

e-mail: junkkari@mako-junkkari.fi

www.mako-junkkari.fi

SUOMI 1995 CE

1 SISÄLLYSLUETTELO

		SIVUN NRO:
2	ARVOISA ASIAKAS	3
	2.1 VAROITUSMERKKI	3
3	TEKNISET TIEDOT	3
4	TURVALLISUUSOHJEET	4
	4.1 YLEISET TURVALLISUUSOHJEET	4
	4.2 KULJETUS JA SIIRTO	4
	4.3 HUOLTO JA KORJAUKSET	5
	4.4 HYDRAULIIKKA	5
	4.5 TÄYTTÖ	5
	4.6 NIVELAKSELI	6
	4.7 PUHDISTUS	6
5	TURVAMERKINNÄT JA -KOMONENTIT SEKÄ TYYPPIKILPI	7
	5.1 TYYPPIKILPI	7
	5.2 TURVAMERKINNÄT	7-8
	5.3 VALOLAITTEET	9
	5.4 JARRUT	9
	5.5 NIVELAKSELIT	9
6	KÄYTTÖYMPÄRISTÖ	10
	6.1 KÄYTTÖTARKOITUS	10
	6.2 SOVELLUTUKSET	10
	6.3 KAYTTORAJOITUKSET	10
7	TOIMINTAPERIAATE	10
8	KONEEN KULJETUS, KÄSITTELY JA VARASTOINTI	11
	8.1 KULJETUS	11
	8.2 KÄSITTELY	11
	8.3 VARASTOINTI	11
	8.4 KONEENKULJETUKSEN ERITYISTURVALLISUUSOHJEET	11
9	KÄYTTÖÖNOTTO	12
	9.1 KÄYTTÖKUNTOON SAATTAMINEN	12
	9.2 PAKKAUSTEN HÄVITTÄMINEN	12
	9.3 KIINNITYS TRAKTORIIN	12-13
	9.4 NIVELAKSELI	14
10	KAYTTO	15
	10.1 SÄÄDÖT	15
	10.2 KÄYTTÖ	16-17
11	HUOLTO JA OMATOIMISET KORJAUKSET	17
	11.1 RENGASPAINHEET	17
	11.2 LEIKKUUTERIEN TEROITUS	18
	11.3 VETOKETJUPYÖRÄN JA TUKILAAKERIN VAIHTO	18
	11.4 POIKITTAISKULJETTIMEN KOLAKETJUN KIRISTYS	18
	11.5 HUOLTO-OHJELMA	19
	11.6 VOITELUKAAVIO	20
12	VIANETSINTÄKAAVIO	21
	12.1 VIKAANTUMINEN	21
13	TAKUUEHDOT	22
14	VASTUUALUEET	22

2 Arvoisa Asiakas

Kiitämme osoittamastanne luottamuksestanne ja toivotamme Teille parhainta menestystä työssänne.

Pyydämme teitä tutustumaan tähän käyttöohjeeseen, sillä koneen täydellinen tuntemus, oikeat säädöt ja huolellinen hoito takaavat käyttäjän turvallisuuden ja koneen jatkuvan toiminnan kiireisinä työpäivinä.

On tärkeää, että tämän kirjan jokainen kohta on ymmärretty ja että käyttöohjeita noudatetaan. Epäselvissä tapauksissa on syytä ottaa yhteyttä koneen myyjään.

Toivomme, että tutustuttuanne käyttöohjeeseen palauttaisitte takuutodistuksen allekirjoitettuna tehtaallesi.



2.1 Varoitusmerkki

Ohjekirjassa käytetään tätä merkkiä aina kun on olemassa vaara käyttäjälle tai muille henkilöille.

Lisäksi merkkiä käytetään silloin kun on vaaratekijöitä ympäristölle tai omaisuudelle.

3 TEKNISET TIEDOT

Tyyppi	<i>A-MIX 4</i>	<i>A-MIX 6</i>	<i>A-MIX 8</i>	<i>A-MIX 10</i>
Pituus	460 cm	460 cm	510 cm	510 cm
Leveys	213 cm	213 cm	245 cm	245 cm
Korkeus	230 cm	260 cm	255 cm	285 cm
Tilavuus	4 m ³	6 m ³	8 m ³	10 m ³
Omapaino	2300 kg	2400 kg	3500 kg	3600 kg
Raideväli	153 cm	153 cm	153 cm	153 cm
Renkaat	400-15.5/10	400-15.5/10	400-15.5/14	400-15.5/14
Voimantarve	40-60 hv	40-60 hv	70-80 hv	70-80 hv

LISÄVARUSTEET:

Vaaka	x	x	x	x
Jarrut			x	x

Koneesi tiedot:

Tyyppi: _____

Valmistenumero: _____

Vuosimalli: _____



4 TURVALLISUUSOHJEET



4.1 YLEISET TURVALLISUUSOHJEET

-**VAATETUS:** Käytä oman turvallisuutesi vuoksi hyvin sopivia vaatteita, joissa ei ole roikkuvia liepeitä.

-**KÄYTTÖ:** Tutustu ennen koneen käyttöä sen kytkemiseen, säätimiin ja toimintaan

-**VAROITUKSET:** Noudata kaikkia koneeseen asetettuja varoituksia ja ohjeita.

-**SUOJUKSET:** Koneetta saa käyttää vain silloin, kun kaikki suojukset ovat paikallaan ja kunnossa. Käytä aina työskennellessäsi, kuulosuojaimia.

-**KYTKEMINEN TRAKTORIIN:** Noudata erityistä varovaisuutta kytkiessäsi tai irroittaessasi konetta.

-**VETOLAITEKUORMITUS:** Ota huomioon suurimmat sallitut vetoaisan ja traktorin vetolaitteen kuormitukset.

-**PYSÄKÖINTI:** Varmista, että kone ei pysäköitynä pääse liikkumaan.

-**TURVALLISUUSÄISYYS:** Koneessa on sen toimintaperiaatteen vuoksi osia, joita ei voida täysin suojata. Näistä osista on pysyttävä aina riittävän etäällä. Kuljettajan on myös huolehdittava, etteivät sivulliset pääse lähestymään näitä osia.

-**KONEELLA TYÖSKENTELY:** Koneella työskenneltäessä sen päällä ja läheisyydessä oleskelu on kielletty.

1. Älä koskaan mene koneen ja traktorin väliin, jos konetta nostetaan, lasketaan tai siirretään.
2. Älä mene tukemattoman tai hydrauliiikan varassa olevan koneen alle eikä päälle.
3. Ennen koneen käyttöönottoa tarkista, että kone on oikein kytketty ja suojat ovat paikoillaan.
4. Tarkista aina ennen työskentelyä, että koneen välittömässä läheisyydessä ei ole ihmisiä.
5. Tarkista käytön jälkeen koneen kunto, erityisesti kiinnitys- ja kytkentäkohdat.



Jos työskentelypaikan äänenvoimakkuuden taso ylittää 85 db, tämän vuoksi käytä aina työssä kuulosuojaimia.

4.2 KULJETUS JA SIIRTO

1. Noudata aina tieliikennelakia, ajaessasi yleisillä teillä.
2. Tarkista ja asenna kaikki yleisillä teillä kuljetusta varten tarvittavat varusteet, kuten valot heijastimet ja hitaan ajoneuvon kolmio, sekä jarrut mikäli kansallinen laki niitä vaatii.
3. Ota huomioon sallitut akselipainot, kokonaispainot sekä kuljetusmitat.
4. Kaikki konetta liikuttavat laitteet, kuten ketjut, tangot yms, on asetettava siten, että tahattomat liikkeet eivät voi niihin vaikuttaa koneen työ- tai kuljetusasennossa.
5. Traktorin käyttäytymiseen kuljetuksen aikana, sen ohjautumiseen ja jarrujen toimintaan voivat vaikuttaa hinattavat tai nostolaitteessa olevat työkoneet ja lisäpainot. Siksi on tärkeää, että aina on käytettävissä riittävä ohjautuvuus ja jarrutettavuus.
6. Koneen päällä ei saa kuljettaa matkustajia.
7. Koneetta saa nostaa vain ohjetarroin merkityistä paikoista.
8. Käytä ainoastaan hyväksytyjä nostoliinoja tai ketjuja ja tarkista niiden kunto.
9. Jos konetta siirretään esim. lavalla, on se sidottava tukevasti esim. ketjuilla tai liinoilla.
10. Trukilla tms lastattaessa, on huolehdittava, että kone on tasapainossa eikä putoamisen vaaraa ole.
11. Varmista, että vetolaitteen tappi on aina kiinnitettyinä

4.3 HUOLTO JA KORJAUKSET

1. Ennen puhdistus-, voitelu-, asennus- tai säätötöitä, varmista aina, että voimanotto on pois päältä ja moottori pysäytetty. Irroita virta-avain tahattoman traktorin tai työkoneen liikkeellelähdon estämiseksi.
2. Tue kone kunnolla paikalleen ennen kuin aloitat huoltotöitä.
3. Terän huoltoa ja puhdistusta varten saa säiliöön mennä vain aikuinen. Säiliössä on olemassa merkittävä liukastumisvaara, joten säiliöön mentäessä on aina käytettävä tikkaita. Säiliössä työskenneltäessä on käytettävä kumipohjaisia kenkiä ja säiliön on oltava tyhjä ja kuiva.
4. Apevaunun päälle saa kiivetä vain vaunun omia tikkaita pitkin.

4.4 HYDRAULIIKKA

1. Kytkemisen jälkeen hydraulijärjestelmässä on korkea paine. Kovalla paineella purkautuva hydraulioöljy tunkeutuu ihon läpi ja saattaa aiheuttaa vakavia vammoja. Vammautumisriski on olemassa silloinkin, kun haetaan vuotokohtia.
2. Ole varovainen kaikkien hydraulikkaosien kanssa. Niiden yhteydessä on olemassa puristus- ja leikkausvaaroja.
3. Kytettäessä hydraulilettoa traktoriin hydraulijärjestelmä ei saa olla paineistettu koneen eikä traktorin puolelta.
4. Hydraulikan maksimi paine ei saa ylittää 210 bar.
5. Hydraulimoottorin paine-ero ei saa ylittää 185 bar.

SUOJAUTUMINEN ÖLJYILTÄ JA RASVOILTA

1. Käytä aina öljyä tai rasvaa käsitellessäsi asianmukaisia suojavaatteita ja öljyn kestäviä käsineitä.
2. Vältä ihon kosketusta öljyn ja rasvan kanssa. Iho voi vaurioitua.
3. Älä koskaan käytä ihon puhdistamiseen öljyä tai voitelurasvaa! Näissä aineissa saattaa olla pieniä metallihiukkasia, jotka aiheuttavat käsiin haavoja, joita öljy vielä pahentaa.
4. Seuraa voiteluaineiden valmistajien käsittelyohjeita sekä turvallisuusmääräyksiä.
5. Synteettiset öljyt ovat monesti syövyttäviä ja aiheuttavat ihon voimakasta ärtymistä.

JÄTEÖLJY

1. Jäteöljy on kerättävä talteen ja vietävä asianmukaisesti hävitettäväksi kansallisten määräysten mukaisesti.

ONNETTOMUUDET

1. Mikäli öljyä joutuu maaperään on sen leviäminen estettävä ja öljy kerättävä talteen esim. imeyttämällä turpeeseen.
2. Mikäli öljy tai voitelurasva aiheuttaa vammoja ihoon, ota välittömästi yhteys lääkäriin.

4.5 TÄYTTÖ

1. Sekoittajaa kuormattaessa astintasolla ja sekoittajan säiliön yläreunan yläpuolella oleskelu on ehdottomasti kielletty.
2. Säiliö täytetään ensisijaisesti koneellisesti. Mikäli kuitenkin suoritetaan säiliön täyttöä käsin, tulee se tapahtua joko astintasolta tai ulkoiselta korokkeelta, joka on vähintään metrin alempana kuin säiliön yläreuna.
3. Täytettäessä on varottava, ettei säiliöön joudu ylimääräisiä esineitä.
4. Kauhalla kuormattaessa on varottava, ettei kauha osu ruuviin tai teriin.



4 TURVALLISUUSOHJEET



4.6 NIVELAKSELI

1. Sammuta voimanottoakseli aina kun poistut traktorin ohjaamosta.
2. Tarkista, ettei voimansiirtoakselin suoja-putket pyöri akselin mukana. Kiinnitä pysäytysketju huolellisesti.
3. Kun konetta kuljetetaan julkisilla teillä, tulee kuljettajan varmistua siitä, että voimansiirto on pysäytetty.
4. Ennen voimanoton kytkemistä päälle varmista, ettei kukaan seiso pyörivän akselin lähistöllä.
5. Nivelakselin saa asentaa paikalleen vain traktorin voimanottoakselin ollessa kytkettynä pois päältä, moottorin ollessa pysäytettynä ja virta-avaimen ollessa poistettuna virtalukosta.
6. Moottoria käynnistettäessä voimanoton on oltava kytkettynä pois päältä.
7. Traktorin voimanoton kierrosnopeuden tulee sopia koneen käyttöön.
8. Voimanotolle annettua kierrosnopeutta ei saa ylittää. Ylitys aiheuttaa koneelle vaurioita.
9. Voimanottoakseli on kytkettävä pois päältä, kun sitä ei tarvita tai kun traktori ja työkone ovat liian suuressa kulmassa.
10. Ennen nivelakselin pyörimään kytkemistä ja myös koko ajan akselin pyöriessä varmista, ettei kukaan oleskele pyörivän akselin vaara-alueella.
11. Älä käytä muita kuin CE-merkillä varustettuja, valmistajan hyväksymiä nivelakseleita. Suojusputket ja -suppilot sekä traktorin voa-suojus on aina oltava asennettuna paikalleen ja kunnossa.
12. Älä koskaan käytä vaurioitunutta nivelakselia, koska tällöin on olemassa vakava onnettomuusvaara. Vaurioitunut akseli on korjattava ennen kuin sitä käytetään seuraavan kerran.
13. Ota huomioon nivelakselin akseliputkien päällekkäisyys sekä kuljetus- että työasennossa.
14. Akselin lyhentämisen jälkeen profiiliputket on puhdistettava ja voideltava rasvalla huolellisesti.
15. Nivelakseli on asennettava paikalleen ja irroitettava vain silloin, kun traktorin voimanottoakseli on kytketty pois päältä. Voimanottoakselia ei saa jättää kytketyksi pois päältä vain kytkimen varaan.
16. Kun nivelakseli on asennettu paikalleen, sen lukitusnastan on oltava lukittuna voimanottoakselin urassa. Tarkista, että akseli on tukevasti paikallaan.
17. Kytke akselinsuojuksen lukitusketju siten, ettei suojuksia pääse pyörimään.
18. Aseta irroitettu nivelakseli sille varatulle tuelle.

4.7 PUHDISTUS

1. Huomioi, että konetta käytettäessä useammalla tilalla on olemassa mikrobien leviämisaara. Vaaraa voi pienentää koneen huolellisella puhdistuksella.
2. Mikäli koneella on sekoitettu saastunutta rehua on se desinfiointava terveysviranomaisten määräämällä tavalla.
3. Kone on aina puhdistettava perusteellisesti jos seisokki kestää yli kolme vuorokautta.



HUOMIOI, ETTÄ KONE ON TARKOITETTU AMMATTITAITOISELLE KÄYTTÄJÄLLE. SIKSI KONEEN KÄYTTÄMINEN EDELLYTTÄÄ RIITTÄVIÄ YLEISTIETOJA JA -TAITOJA.





5 TURVAMERKINNÄT JA - KOMONENTIT SEKÄ TYYPIKILPI



5.1 TYYPIKILPI



A-MIX 4

A-MIX 6

Malli	A-MIX 4/6	Type
Valm.n:o	-----	Mfg n:o
Valm.vuosi	199X	Year
Renkaat	400-15.5/10	Tyres
Kantavuus	3000 kg	Carr. cap
Kok. paino	5300 kg	Total weight
Aks. paino	4500 kg	Axle weight
Max. aisapaino	800 kg	Max.boomload
		

A-MIX 8

A-MIX 10

Malli	A-MIX 8/10	Type
Valm.n:o	-----	Mfg n:o
Valm.vuosi	199X	Year
Renkaat	400-15.5/14	Tyres
Kantavuus	4300 kg	Carr. cap
Kok. paino	7800 kg	Total weight
Aks. paino	6600 kg	Axle weight
Max. aisapaino	1200 kg	Max.boomload
		

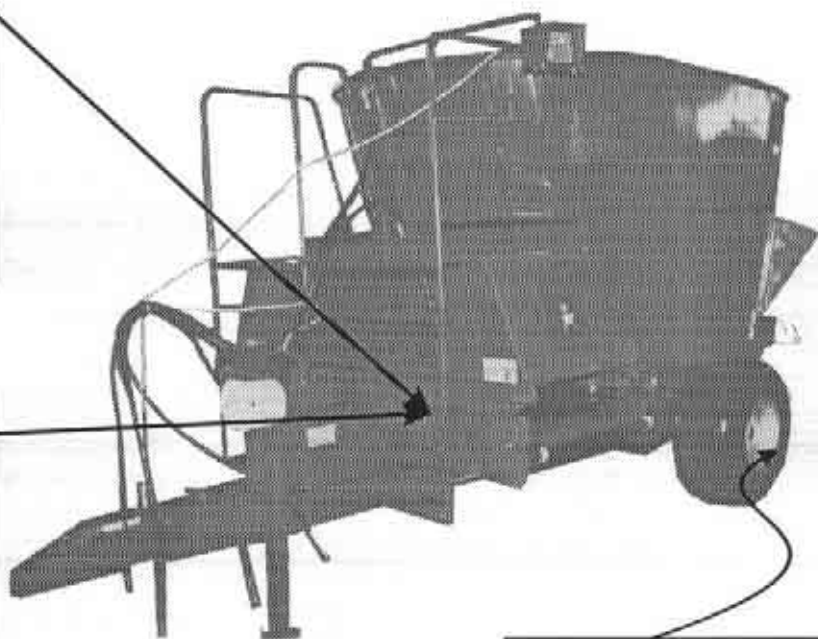

HUOM. OBS.
Kivistä pultit 3 tunnin
ajon jälkeen.
Spänn bultarna efter
3 h körning.

KIRISTYSMOMENTTI:
30 kPm

5.2 TURVAMERKINNÄT

ÄLÄ AVAA SUOJIA
KONEEN KÄYDESSÄ!

ÖPPNA EJ SKYDD NÄR
MASKINEN ÄR I GÅNG!

DON'T OPEN THE COVER
WHEN THE MACHINE IS
RUNNING!

LYHYTAIKAINEN MAKSIMI PAINE 210 bar
LYHYTAIKAINEN PAINE-ERO 185 bar
kts 9.KÄYTTÖNOTTO/HYDRAULIIKKA

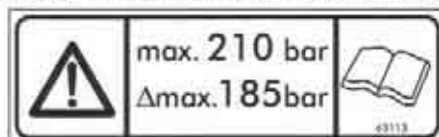

VARO KETJUA!

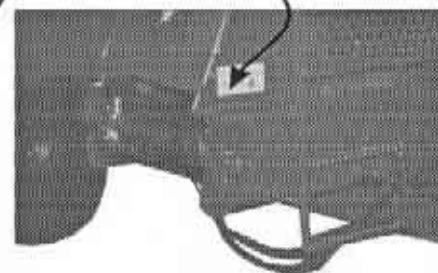
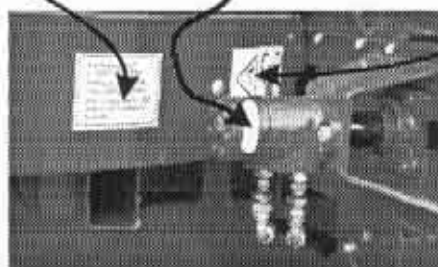



5 TURVAMERKINNÄT JA - KOMPONENTIT



Lue käyttö- ja turvallisuus-
ohjeet aina ennen käyttöönottoa.

Läs bruksanvisning och säker-
hetsföreskrifter innan den nya
maskinen tas i bruk.

Become familiar with the owners
manual and safety instructions
before starting to operate this
machine.

4-32173



VARO NIVELAKSELIA



KONEEN ALLE MENO
KIELLETTY



KONEEN OLLESSA LIIKEELLÄ TAI TYÖSSÄ,
ASTIMELLA OLEMINEN KIELLETTY

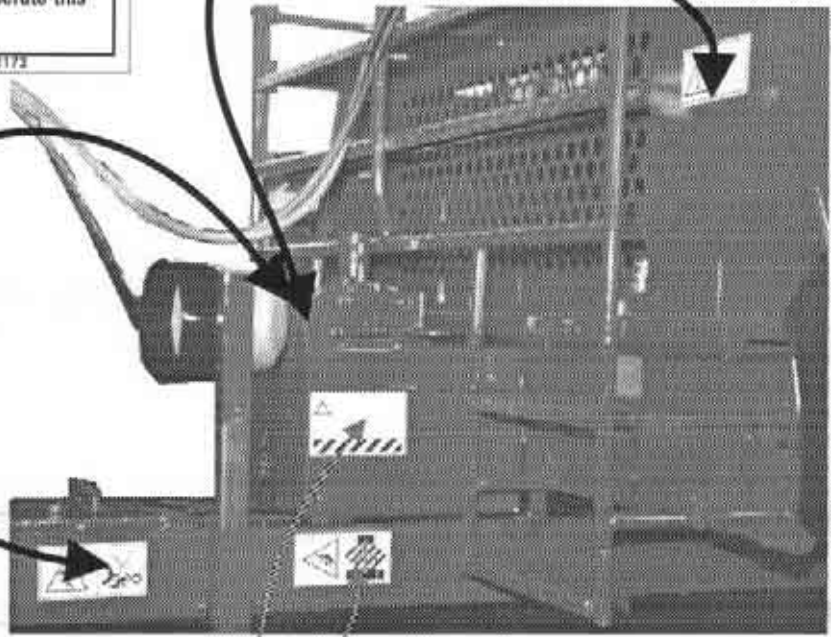
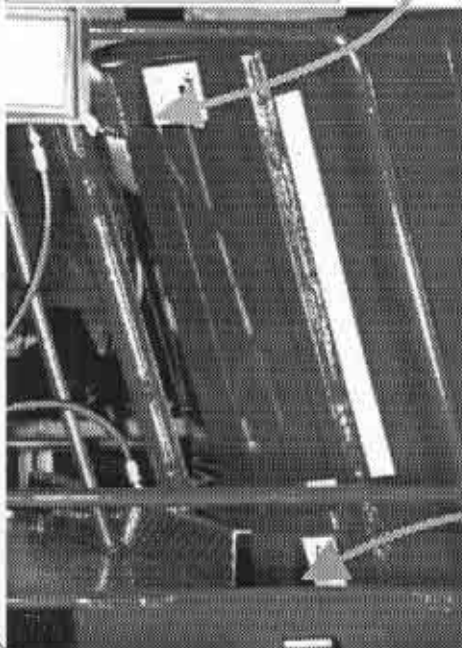

VAROITUS !

VARO liikkuvia osia !

PYSÄYTÄ kone ryhtyessäsi huolto- tai korjaustyöhön!

PIDA lapset poissa koneen luota !

WARNING!

VARNING för rörliga delar!

STANNA maskinen vid service- eller reparationsarbetet!

HÄLL barnen borta från maskinen!

WARNING !

BE CAREFUL with moving parts!

STOP the machine when repairing or making service!

TAKE CARE OF that children are not near the machine!



**PURISTMISVAARA
LUUKUSSA**



5 TURVAMERKINNÄT JA - KOMONENTIT



5.3 VALOLAITTEET

Junkkari A-MIX- apevaunuissa on vakiona EY-direktiivien mukaiset valo- ja heijastinlaitteet, jotka toimivat traktorin 7-napaisen pistokkeen kautta.

Valoja on käytettävä aina ajettaessa yleisillä teillä.



5.4 JARRUT

Junkkari A-MIX 8 ja A-MIX 10 -apevaunuihin on saatavana lisävarusteena hydraulisesti toimivat rumpujarrut. Lisävaruste toimitetaan tehdasasennettuna.

Vaunuissa tulee olla jarrut mikäli kansallisten viranomaisten määräykset niin vaativat.

5.5 NIVELAKSELI

Junkkari A-MIX -apevaunuissa on käytettävä nivelakselia, joka täyttää EY-direktiivin 89/392, Normin EN 1152 ja CEN/TC 144 N 194 ohjeet ja määräykset.

Direktiivien mukaisissa nivelakselissa on oma käyttöohje sekä vaatimuksenmukaisuusvakuutus.

Esimerkkejä soveltuvista nivelakseleista löytyy kohdasta :

9 KÄYTTÖÖNOTTO
9.4 NIVELAKSELI

6 KÄYTTÖYMPÄRISTÖ

6.1 KÄYTTÖTARKOITUS

Junkkari A-MIX aperehusekoitin on tarkoitettu aperehun valmistukseen karjalle. Aperehuvaunu silppuaa, sekoittaa ja kuljettaa aperehun.

Laitteessa saa käyttää kaikentyyppistä eläimille tarkoitettua korsirehua, jauhomaisia aineita sekä elintarviketeollisuuden tuottamia, sekä nestemäisiä, että kiinteitä sivutuotteita.

6.2 SOVELLUTUKSET

Muun käytön yhteydessä tulee ottaa yhteys tehtaan edustajaan.



6.3 KÄYTTÖRAJOITUKSET JA KIELLETYT KÄYTTÖMUODOT



KÄYTTÖRAJOITUKSET

Käyttäjään asetetut rajoitukset

Koneen käyttäjä ei saa olla huumaavien aineiden, alkoholin tai vahvojen lääkkeiden vaikutuksen alaisena.

Sairaus- tai invaliditeettitapauksissa luvan koneen käyttöön voi antaa hoitava lääkäri.

Koneen käyttö on kielletty henkilöiltä, joilta puuttu asianmukaiset tiedot ja taidot, sekä alle 15 vuotiailta.

Kielletyt käyttömuodot

Konetta ei saa käyttää luonnonsuojeluun tarkoitetuilla alueilla.

Koneella ei saa levittää nesteitä, palavia aineita, hiekkaa tai kuitumaisia aineita.

Koneen käyttöä tulee välttää paikoissa, joissa se aiheuttaa ympäristölleen melu- tai pölyhaittoja.

Herkästi syttyvien materiaalien sekoitus ja siirto on ehdottomasti kielletty.

Koneella ei saa kuljettaa ihmisiä eikä muita elollisia olentoja.

Konetta ei saa käyttää ihmisravinnoksi tarkoitettujen elintarvikkeiden valmistukseen tai säilytykseen

Koneella ei saa kuljettaa kappaletavaraa, tai muuta asianomaisen käyttötarkoituksen ulkopuolista materiaalia.

7 TOIMINTAPERIAATE

Junkkari A-MIX aperehun sekoitusvaunulla voidaan silputa olki, heinä ja säilörehu kaikissa varastomuodoissaan. Silppuaminen tapahtuu vaunussa olevan pusstyruuvien kahdeksan leikkuuterän avulla. Vaunun pystyruuvi sekoittaa kaikki kulloinkin käytettävät rehuaineet yhteen aperehuksi. Puntarilla varustettuna, vaunulla voidaan myös punnita kunkin rehumassan ainesosat erikseen.

Vaunua voidaan käyttää rehun kuljettamiseen varasto tai sekoituspaikalta jakopaikalle. Ruokintarehun niitto suoraan apevaunuun on myös mahdollista.

Valmiin aperehun jako tapahtuu hydraulisella poikittaiskuljettimella valinnaisesti vaunun kummallekin puolelle.

8 KONEEN KULJETUS, KÄSITTELY JA VARASTOINTI

(MAAHANTUOJA, KESKUSLIIKE JÄLLEENMYYJÄ)

8.1 KULJETUS

1. Tuotteen toimitusehto on vapaasti tehtaalla, ellei asiasta toisin sovita.
2. Ostaja (keskusliike) sopii valmistajan kanssa ajankohdasta, jolloin tuote on noudettavissa
3. Valmistaja huolehtii tuotteen lastauksesta.
4. Kuljetuksen ajan vastuu tuotteesta on kuljetusliikkeellä.

8.2 KÄSITTELY

Tuotetta tulee käsitellä maa- ja metsätalouskoneille tyypillisellä tavalla huolellisesti sitä vaurioittamatta.

2. Tuotteen päälle ei saa lastata muita tuotteita.
3. Tehtaalta tuote lähetetään huolellisesti pakattuna.
4. Takaa nostettaessa, ei maalipinnan vaurioitumisvaaran takia saa käyttää ketjua vaan on aina käytettävä riittävän tukevia liinoja, edestä nostettaessa voi käyttää myös ketjua.

8.3 VARASTOINTI

1. Kone tulee varastoida auringonvalolta ja sateelta suojattuna normaalityöasennossa.
2. Ulkona varastoitaessa on tarkistettava aika ajoin, että vaunun säiliöön ei jää vettä seisomaan.
Pitempiaikainen varastointi tulee aina tapahtua sisätiloissa.

8.4 KONEENKULJETUKSEN ERITYISTURVALLISUUSOHJEET

1. Koneetta saa nostaa vain ohjetarroin merkityistä paikoista.
2. Varmista, että nostava laite on riittävän tehokas ja turvallinen ja kaatumis- ja putoamisvaaraa ei ole.
3. Käytä vain hyväksytyjä liinoja tai ketjuja.
4. Koneetta ei saa nostaa trukinpiikeillä, vaan on aina käytettävä joko liinoja tai ketjuja.
5. Varmista aina ennen nostoa liinojen ja ketjujen kunto.
6. Koneetta käännettäessä nokilleen tai pyörilleen, nostoliinat tai ketjut tulee pitää kireällä, jotta kone ei pääse heilahtamaan ja synnyttämään vaaratilanteita.
7. Tarkista aina nostoetäisyys käyttäessäsi nostureita.
8. Kone on kuljetuksen ajaksi aina sidottava lavaan.

NOSTOKORVA

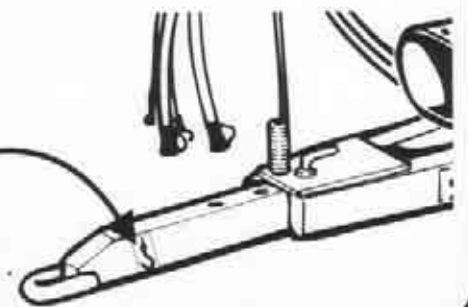
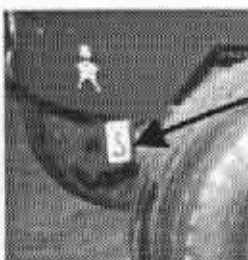

9. KÄYTTÖNOTTO

9.1 KÄYTTÖKUNTOON SAATTAMINEN

Konttikuljetuksessa apevaunu pakataan konttiin pyörät, lisäsäiliö, vetoaisa ja poikittaiskuljetin irroitettuna. Näiden osien kokoonpanosta vastaa laitteen maahantuoja. Osien kokoonpano-ohje on tämän kirjan liitteenä

Muusta apevaunun käyttökuntoon saattamisesta vastaa asiakas, ellei asiasta ole toisin sovittu.

Käyttönoton yhteydessä asiakkaan tulee tarkistaa, että kaikki suojat ovat paikoillaan, säiliössä ja poikittaiskuljettimella ei ole vieraita esineitä ja että pystyruuvi pyörii vapaasti. Ennen traktoriin kytkemistä käyttäjän tulee tarkastaa käyttöohjekirjan nivelakselia koskevat kohdat. Näin varustettu apevaunu kytketään traktoriin jäljempänä esitetyllä tavalla.

Vaa'alla varustettu apevaunu ei vaadi muuta erityiskokoamista kuin asettaa varsinainen ohjainyksikkö sille varattuun hahloon, joka sijaitsee säiliön nivelletyn varren päässä, sekä kytkeä ohjainyksikköön summeri-, anturi- ja virransyöttöpistokkeet. Pistokkeet on järjestelty siten, että ne eivät sovi kuin omiin paikkoihinsa. Virtansa vaaka ottaa traktorin 7-napaiselta SFS 2473 standardin mukaiselta valopistokkeelta. Jotta vaaka saisi tarvitsemansa virran on traktorissa oltava vähintään seisonta-valot päällekytkettynä.

Vaa'an mukana seuraa oma käyttöohjeensa, josta selviää tarkemmin järjestelmän toiminta.

9.2 Pakkausten hävittäminen

Puiset ja pahviset pakkausmateriaalit voi hävittää polttamalla tai viemällä kaatopaikalle. Pakkauksen mukana tulevat muovipussit ja muoviset narut tulee hävittää kansallisten säädösten mukaisesti kierrättämällä tai viemällä kaatopaikalle.

9.3 Kiinnitys traktoriin



LUE TURVALLISUUSOHJEET



VETOKOUKKU

Vakiovarustettu apevaunu voidaan kytkeä traktoriin, jossa on ISO 6489/1- standardin mukainen vetokoukku.

VOIMAN ULOSOTTO

Apevaunussa on SFS-ISO 500- standardin kategorian 1 mukainen voimanottoakselin kytkentä. Lisäksi apevaunussa on EY-direktiivin 89/392, normin EN 1152 ja CEN/TC 144 N 194 mukaiset turvavarusteet valmiina, jolloin vaunuun voidaan kytkeä edellä merkittyjen direktiivin ja normien mukainen nivelakseli. Soveltuvista nivelakseleista on esimerkkejä kohdassa NIVELAKSELI.

HYDRAULIIKKA

Apevaunu tarvitsee toimiakseen 2 kpl kaksitoimista hydrauliiikan ulostuloa ISO 7241-1-mukaisilla liittimillä varustettuna.

Hydrauliliittimet kytketään traktoriin normaalisti letkujen ollessa paineettomina. Paineettomuuden voi varmistaa enen letkujen irriottamista siten, että traktorin ollessa sammutettuna viedään hydrauliventtiilien vivut molempiin ääriasentoihin jolloin järjestelmässä mahdollisesti oleva paine pääsee purkautumaan traktorin hydraulioilysäiliöön.

Hydrauliiikan maksimi paine on 210 bar. Tämän lisäksi on huomioitava poikittaiselevaattorin hydraulimoottorin paine-eron maksimi, joka tarkoittaa sisään menevän ja ulos tulevan absoluuttisten painiden eroa (D_p), joka saa olla enintään 185 bar. Käytännössä tämä tarkoittaa, että poikittaiskuljettimen syöttö on pysäytettävä välittömästi jos se ylimääräisen esteen tai osan takia pyrkii pysähtymään.



MISSÄÄN TAPAUKSESSA PAINEENALAISIA LETKUJA EI SAA TYHJÄTÄ PIKALIITINTÄ PAINAMALLA TAI HAKKAAMALLA, KOSKA ON AINA OLEMASSA HENKILÖVAHINGON JA MAAPERÄN SAASTUMISEN VAARA

ÄLÄ YLITÄ HYDRAULIJÄRJESTELMÄN MAKSIMI PAINeita

VALOLAITTEET

Valolaitteet kytketään traktorin perävaunun pistokkeeseen. Pistokkeen tulee olla 7-napainen SFS 2472 DIN ISO 3732 -standardien mukainen pistoke. Valolaitteet toimivat tasavirralla, jonka nimellijännite on 12V.

VAAKA

Vaaka kytketään myös traktorin perävaunun pistokkeeseen. Pistokkeen tulee olla edellä mainittun kaltainen.

Jotta vaaka saisi tarvittavan virtansa on traktorissa oltava vähintään seisontavalot kytkettynä.

Mikäli vaakaa ja valolaitteita on käytettävä yhtäaikaan voidaan vaakan jännite ottaa suoraan akulta. Tällöin on syytä asentaa vaakaa varten traktoriin oma pistoke.

LISÄSÄILIO

Junkkari **A-Mix 4**:stä saadaan 6 -kuutioinen säiliöön asenneettavan korotuslaidan avulla. Korotuslaidan korkeus on 30 cm ja asennus kahdeksalla pultilla ja mutterilla. Perusversion säiliön yläreunassa on pultinreiät valmiina asennusta varten.

Vastaavasti **A-Mix 8**:stä saadaan korotuslaidan avulla 10 -kuutioinen.



TURVAOHJEET

LUE YLEISET TURVALLISUUSOHJEET



1. Lisälaitaa tulee aina nostaa siihen sopivalla koneella
2. Säiliöön mennessä tulee aina käyttää sopivia tikkaita
3. Asennus tulee suorittaa aina kuivissa olosuhteissa
4. Asennustyötä ei saa suorittaa yksin



9.4 NIVELAKSELI



NIVELAKSELIN TYYPPI

Nivelakselin tehonsiirto nimelliskierrosnopeudella 540r/min tulee olla 47 Kw ja vääntömomentti 1700Nm. Akselissa tulee olla ylikuormakytkin. Mikäli vaunulla joudutaan tekemään jyrkkiä käännöksiä on laajakulmanivelakselin käyttö välttämöntä. Sopivia nivelakselityyppejä on esim.:

- Walterscheid W2400-sd25-1010-KB61/20-1700Nm
molemmat päät 1 3/8" 6uraa murtopultti M8 6.8
- Walterscheid WWE2480-sd25-1010KB61/20-1700Nm
laajakulma-akseli 80° molemmat päät 1 3/8" 6 uraa murtopultti M8 6.8
- EG T60 0860 (110 FIN) F112 B02
murtopultti M8 5.8
- EG L60 0860 (110 FIN) F112 B02
murtopultti M8 5.8 laajakulma-akseli 80°

NIVELAKSELIN PITUUS

Nivelakselin pituuden tulee olla sopivan mittainen jo käyttäjän turvallisuuden sekä akselin keston ja toiminnan kannalta. Nivelakselin putkien on oltava päällekkäin vähintään 100mm(10cm). Liian pitkä akseli "pohjaa" ja aiheuttaa nivelakselin rikkoutumisen. Lyhyen akselin putket saattavat konetta nostettaessa irrota toisistaan, jolloin on merkittävä vahingon mahdollisuus. Lisäksi pienellä limityksellä ei voida saavuttaa riittävää tehonsiirtoa ilman akselin vauriotumista.

NIVELAKSELIN LYHENTÄMINEN

1. Konetta nostamalla etsitään akselin lyhin mitta (kuva 1).
2. Jätä 25mm pelivara ja merkitse katkaisukohtat (kuva 2).
3. Katkaise akselin jokaisesta neljästä putkesta yhtä paljon pois (kuva 3).
4. Poista katkaisupurseet viilalla ja puhdista kaikki putket.
5. Lopuksi suorita perusteellinen rasvaus.

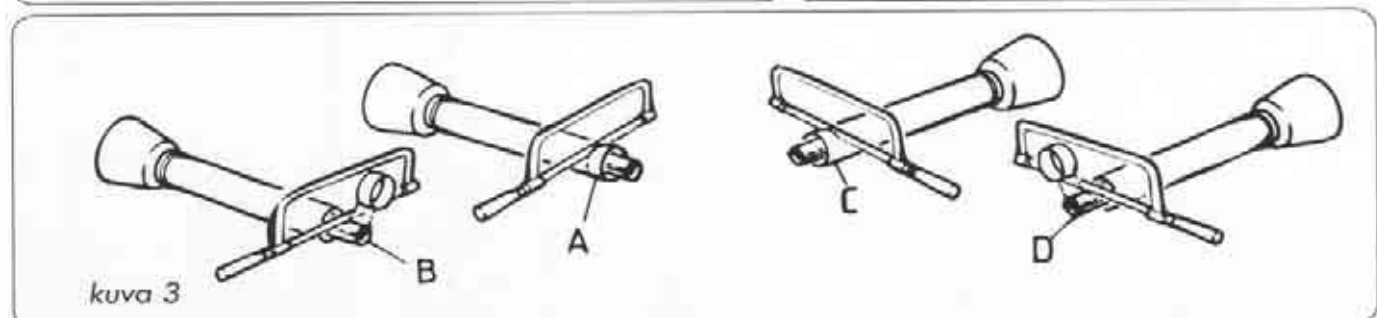
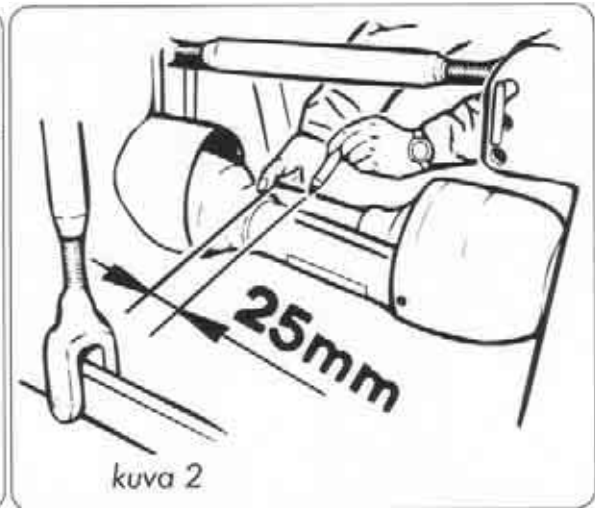
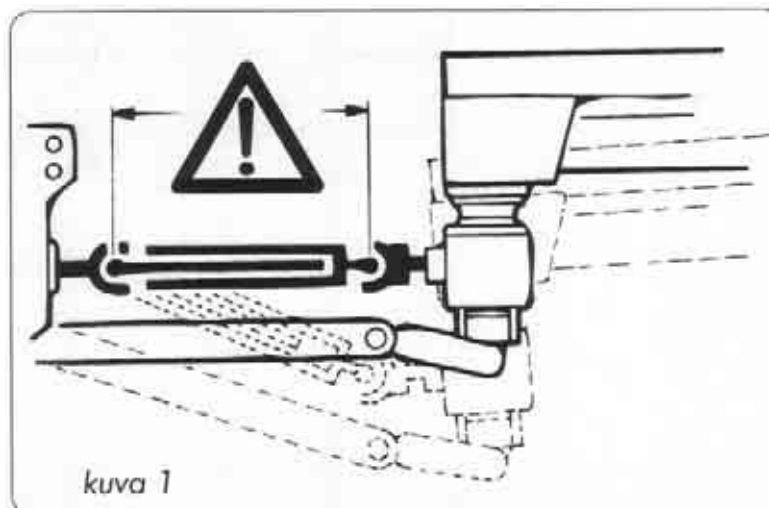

10 KÄYTTÖ

10.1 SÄÄDÖT

VASTATERIEN SÄÄTÖ

Vastaterien käyttö on suositeltavaa silloin kun halutaan sekoittaa ja silputa hienoksi kevyitä aineita. Normaali sekoituksessa ei vastateriä tarvitse välttämättä käyttää.

Vastaterä on nivelletty alapäästään säiliöön ja varsinainen säätö tapahtuu irrottamalla yläpään lukitusokka, jolloin terää voi liikuttaa.

Oikean säädön löytäminen vaatii kokemusta sekoittamisesta ja on riippuvainen säiliössä olevasta materiaalista.

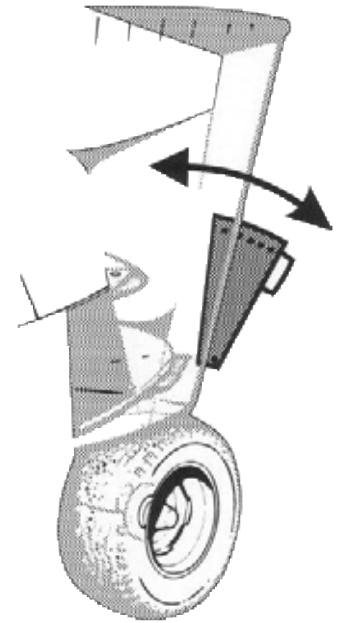

VASTATERIÄ EI SAA SÄÄTÄÄ KÄYTÖN AIKANA JA NE ON OLTAVA PAIKOILLAAN AINA KONETTA KÄYTETTÄESSÄ

PUOMIN PITUUDEN SÄÄTÖ

Puomin pituus voidaan säätää siten, että vetokoneen pyörät eivät ota käännoksissä poikittaiselevaattoriin.

Lisäksi puomin pituudella voidaan kompensoida nivelakselin pituutta.

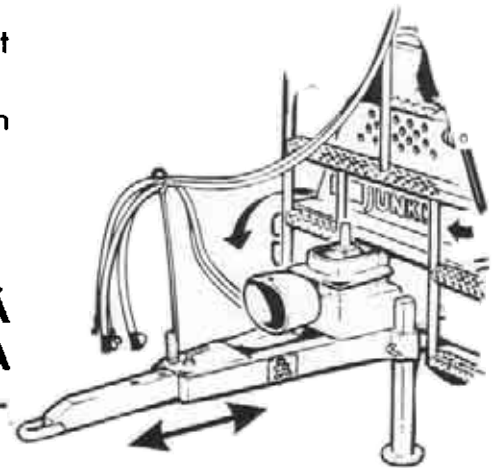

PUOMIN PITUUTTA SÄADETTAESSÄ ON VAUNUN OLTAVA TYHJÄ JA VAUNUN LIIKKUMINEN ON ESTETTÄVÄ

POIKITTAISKULJETIN JA REHUN OHJAIMET

Poikittaiskuljettimen rehua siirtävä voima riippuu traktorin hydraulikkajärjestelmän tuotosta.

Mikäli rehu jää levityksen jälkeen siten, että vaunun pyörä saattaa tallata sitä, voidaan rehun ohjaimilla levittää poikittaiskuljettimen tehollista leveyttä.

Ohjaimia tulee käyttää myös silloin kun levitetty rehumäärä on niin suuri, että se saattaa jäädä vaunun pyörän alle.

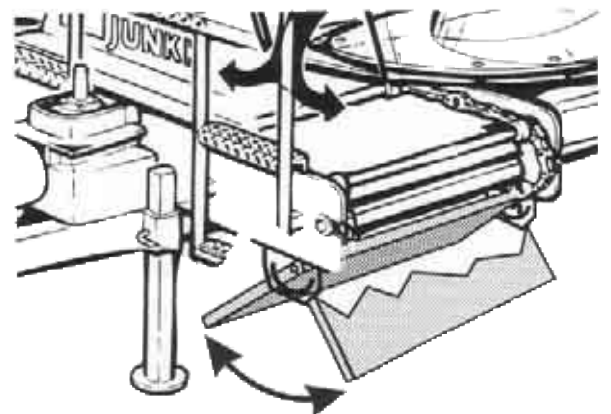

10.2 KÄYTTÖ

KOEKÄYTTÖ

Kun apevaunu on kytketty traktoriin ja tarpeelliset esisäädöt on suoritettu, on vaunu syytä koekäyttää tyhjänä ennen varsinaista työskentelyä, jolloin pystytään havaitsemaan kaikki mahdolliset toimintaan liittyvät seikat. Mahdollisissa epäselvyytapauksissa kannattaa ottaa yhteyttä asiantuntijoihin, esimerkiksi vaunun myyjään.

TÄYTTÖ

Sekoittimen säiliöön lastataan kaikki aperehussa tarvittavat komponentit sekoitusruuvien pyöriessä. Silppuamista vaativat aineet, kuten korsirehut ja erityisesti kuivat korsirehut on syytä lastata ensimmäisenä, sillä silppuaminen on sekoitustapahtuman aikaavievin osa. Kun käytetään kuivaa rehua, kuten kuivaa heinää ja olkea, voidaan joutua käyttämään laitteessa olevia vastateriä silppuamisen tehostamiseksi. Vastaterien käyttö estää kevyen materiaalin pyörimisen sekoitusruuvien mukana samalla vauhdilla.

Toiseksi lastataan säiliöön raskaat materiaalit: säilörehu, perunarehu, melanssit, rankit ja mäski. Viimeiseksi säiliöön lisätään jauhot, vilja, kivennäiset, vitamiinit sekä muut väkirehut.

Aperehu on valmista jaettavaksi kun rehu on riittävän tasalaatuista

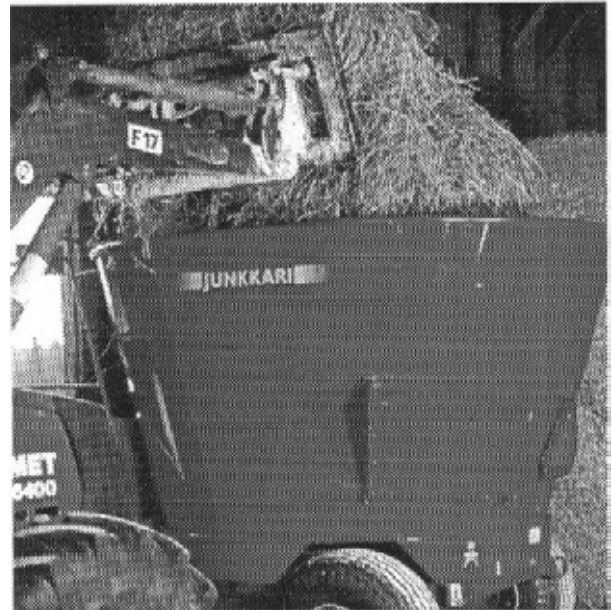

PAALEISTA ON POISTETTAVA SIDENARUT, VERKOT SEKÄ KAIKKI MUOVIT TAI MUUT PÄÄLLYSTEMATERIAALIT ENNEN TÄYTTÖÄ

PYÖRIMISNOPEUS

Vaunun pyörimisnopeus tulee olla oikeassa suhteessa sekoitus- ja silppuamisasteeseen. Periaatteena voidaan pitää sitä, että sekoituksen ja silppuamisen alkuvaiheessa tulee pyörimisnopeuden olla melko alhainen, koska pitkä ja epätasainen rehumateriaali ei välttämättä pääse suurilla kierrosnopeuksilla ruuvien noston jälkeen putoamaan säiliön pohjalle odottamaan uutta ruuvien nostetta.

Sekoituksen loppuvaiheessa voidaan kierrosnopeutta jonkin verran nostaa, kuitenkin huolehtien siitä, että rehu kiertää luonnollisesti säiliössä sekä ylös että alas.

Sopivana aloituskierrosnopeutena voidaan pitää traktorin ulosotossa n. **250-300 r/min.**

Ulosoton maksimi kierrosnopeus ei saa ylittää 540 r/min.



PIDÄ TERÄT TERÄVINÄ JA VÄLTÄ TURHAN KORKEITA KIERROKSIA. NÄIN LYHENNÄT SILPPUAMISAIKAA, SÄÄSTÄT POLTTOAINETTA JA LISÄÄT KONEIDEN ELINIKÄÄ

REHUN TASALATUISUUS JA LAADUN TESTAAMINEN

Rehun tasalaatuisuutta tulee tarkastella jokaisen sekoituksen yhteydessä silmämääräisesti. Rehun tasalaatuisuutta voi tarkkailla myös ns. hernetestin avulla. Käytännössä testi suoritetaan siten, että rehuun sekoitetaan hyvin rehusta erottuvia, eläimille syötäväksi kelpaavaa aineita, kuten esim. herneitä, pastaa tai makarooneja. Rehua sekoitetaan sopivaksi katsottava aika, jonka jälkeen rehusta otetaan useita samanpainoisia näytteitä ja lasketaan rehunäytteissä olevat yksittäiset testiherneet. Mikäli saaduissa arvoissa eli hernenäärissä ei ole sanottavan suuria eroavaisuuksia voidaan valittua testiaikaa pitää riittävänä kyseessä olevan rehumäärän sekoittamiseksi. Jos taas näytteissä olevat hernenäärät olivat ratkaisevasti erilaiset, tulee sekoitusta jatkaa kunnes rehu on tasalaatuista.

Testissä saadaan selville aika, jonka vaunun on sekoitettava testinmukaista rehua jotta siitä tulee tasalaatuista.

Sekoitus aika riippuu suuresti käytetyistä rehu komponenteista vaihdellen viidestä minuutista kolmeen kymmeneen minuuttiin.

Testissä saatu aika ei välttämättä pidä paikkaansa mikäli jokin aperehun komponentin määrä muuttuu. Tällöin on syytä uudistaa testi.

JAKAMINEN

Silppuamisen ja sekoituksen jälkeen jakaminen tapahtuu säiliön edessä olevalla poikittaiskuljettimella, joka saa voimansa hydr. moottorilta, jota voidaan pyörittää molempiin suuntiin. Jakamisen ajan on sekoitusruuvin tulee pyöriä sillä juuri ruuvin pyöriminen saa rehun työntymään hydraulisesti avattavasta luukusta poikittaiskuljettimelle.

Jakamisen tasaisuutta voidaan säätää sekoitusruuvin pyörimisnopeutta muuttamalla.



11 HUOLTO JA OMATOIMISET KORJAUKSET



LUE TURVALLISUUSOHJEET



11.4 RENGASPAINHEET

RENGASTYYPPI	PAINE/kPa
400-15.5/10ply.....	340
400-15.5/14ply.....	480

11.2 LEIKKUUTERIEN TEROITUS

Tehtaalta lähtevien leikkuuterien teroituskulma on 22 astetta. Terät tulee teroittaa aina tähän teroituskulmaan, sillä pienempi teroituskulma aiheuttaa terien lohkeilun, kun taas suurempi teroituskulma pienentää terän leikkaavaa vaikutusta.

Huomioi, että leikkuuterä ei saa teroituksen aikana kuumeta, sillä tällöin terästä katoaa karkaisun aikaansaama kovuus. Tämän vuoksi terät tulee teroittaa mieluummin hiomalla.

Mikäli hiontamahdollisuutta ei ole voidaan terä teroittaa myös kipinätyöstönä esim. kulmahiomakoneella, jolloin on erityisen tärkeää seurata terän väriä. Terän värin ei saa muuttua esim. siniseksi jolloin terän karkenevuus heikkenee välittömästi.

Vastaterä ei tarvitse teroittaa.



11.3 VETOKETJUPYÖRÄN JA TUKILAAKERIN VAIHTO

Purkaminen:

1. Poistetaan kulmavaihteen päällyssuoja.
2. Löysätään ketjun kiristäjä ja kulmavaihteen jalka.
3. Katkaistaan ketju liittimestä.
4. Poistetaan kulmavaihteen kiinnityspultit.
5. Poistetaan kulmavaihteesta tarkistustulpat, mikäli ne estävät kulmavaihteen irrottamisen.
6. Avataan sekä laakerin että ketjupyörän (4 ja 6-kuutioiset) lukitusruuvit.
7. Poistetaan kulmavaihte.
8. Ketjuratas irroitetaan laakerista.

Kokoaminen suoritetaan päinvastaisessa järjestyksessä.

KETJUN KIRISTYS

Kulmavaihteen jalan kiinnityspultit kiristetään siten, että ketjua kiristettäessä varsinaisella kiristysruuvilla tulee vetävän ketjupyörän olla ehdottomasti suorassa ja samassa linjassa ketjun kanssa. Ketjun sopiva kireys voidaan tarkistaa parin tunnin käytön jälkeen painamalla ketjusta ketjupyörien keskeltä, jolloin sen tulee painua n. 10 mm

VÄÄRIN

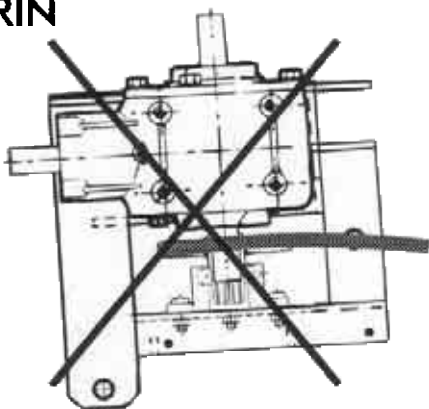

OIKEIN

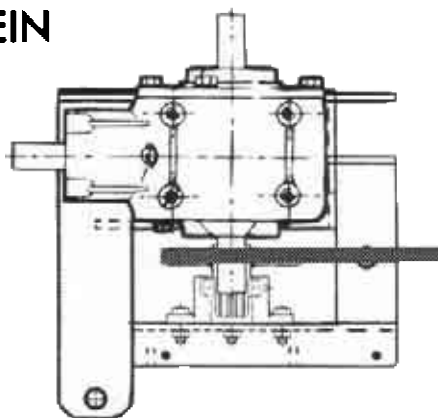

11.4 POIKITTAISKULJETTIMEN KOLAKETJUN KIRISTYS

Poikittaiskuljettimen kolaketjun kireyttä tulee seurata aika ajoin. Oikea kireys on tärkeä koneen toimivuuden ja laakerien kestävyuden kannalta.

Kiristys suoritetaan koneen vasemmalla puolella olevista kiristysruuveista.

Oikea kiristys kts. viereinen kuva.

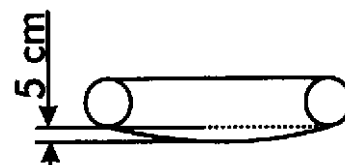

11.4 HUOLTO-OHJELMA

Junkkari apevaunu on huolellisesti huollettuna pitkäaikainen ja toimintavarma. Siksi onkin tärkeää, että huollot tehdään säännöllisesti.

TARKISTETTAVAT KOHTEET:

KÄYTTÖKETJU.....	100 h
KÄYTTÖKETJUN KIRISTÄJÄN RATTAAT.....	100 h
KÄYTTÖKETJUN KANNATINLANKKU.....	100 h
KÄYTTÖKETJUN VETORATAS.....	100 h
KULMAVAIHTTEEN TUKILAAKERI.....	100 h
ELEVAATTORN KETJU JA KOLAT.....	100 h
ELEVAATTORIN RATTAAT.....	100 h
ELEVAATTURIN LAAKERIT.....	100 h
LEIKKUUTERÄT.....	30 h
HYDRAULIIKKA LETKUT JA LIITTIMET, MOOTTORI JA SYLINTERI TIIVEYDEN TARKISTAMINEN.....	200 h
RENKAAT JA RENGASPAINEET.....	200 h

Tarkistuksien aikavälit ovat ohjeellisia.

Mikäli osissa on havaittavia kulumia tai ne ovat riikkoontuneet, tulee ne korvata aina alkuperäisillä varaosilla.



**MENNESSÄSI SÄILIÖÖN, KÄYTÄ AINA TIKKAITA
JA NOUDATA SUURTA VAROVAISUUTTA**



PÄÄKETJUN VOITELU

Vaunussa on gravitaatiovoimainen pääketjun voitelujärjestelmä.

Voitelussa on käytettävä aina bioöljyjä kuten rypsi- tai mäntyöljyjä.

Voitelu on tarpeellista suorittaa jokaisen sekoituksen yhteydessä. Päälle- ja poiskytkentä sekä öljymäärä ja säädetään säiliön pohjassa olevasta venttilistä.

Oikea öljymäärä on n.1 dl tunnissa.

Katso voitelukaavio

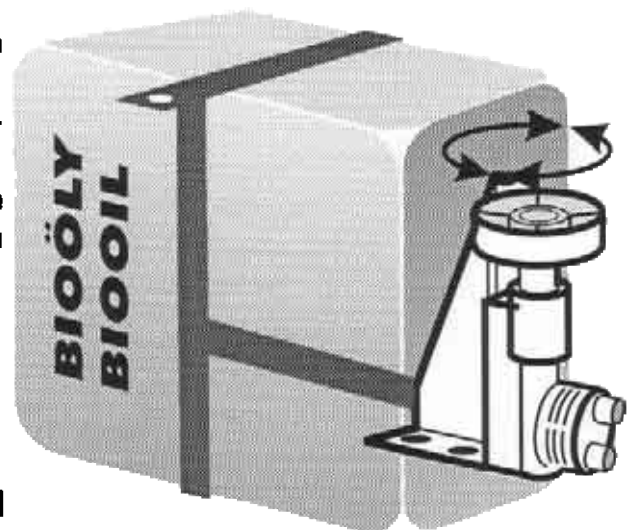

**VOITELUJÄRJESTELMÄSSÄ ON
SYNTEETTISIEN JA MINE-
RAALIPOHJAISTEN ÖLJYJEN
KÄYTTÖ KIELLETTY**

11.5 VOITELUKAAVIO

Apevaunu voidellaan voitelukaavion mukaisesti. Ensimmäinen öljynvaihto kulmavaihteeseen 50 tunnin käytön jälkeen.

KOHDE	VOITELUAINE	HUOLTOVÄLI
A Kulmavaihteen öljy	SAE 80-90 EP 2.6 l	200 h
B Kulmavaihteen tukilaakeri	vaseliini	8 h
C Elevaattorin laakerit 2kpl	vaseliini	50 h
D Pääakselin laakerointi	vaseliini	8 h
E Pyörän napa 2kpl	vaseliini	4 kertaa/vuosi
F Pääketjun voitelu	Bioöljy	1 dl/tunti

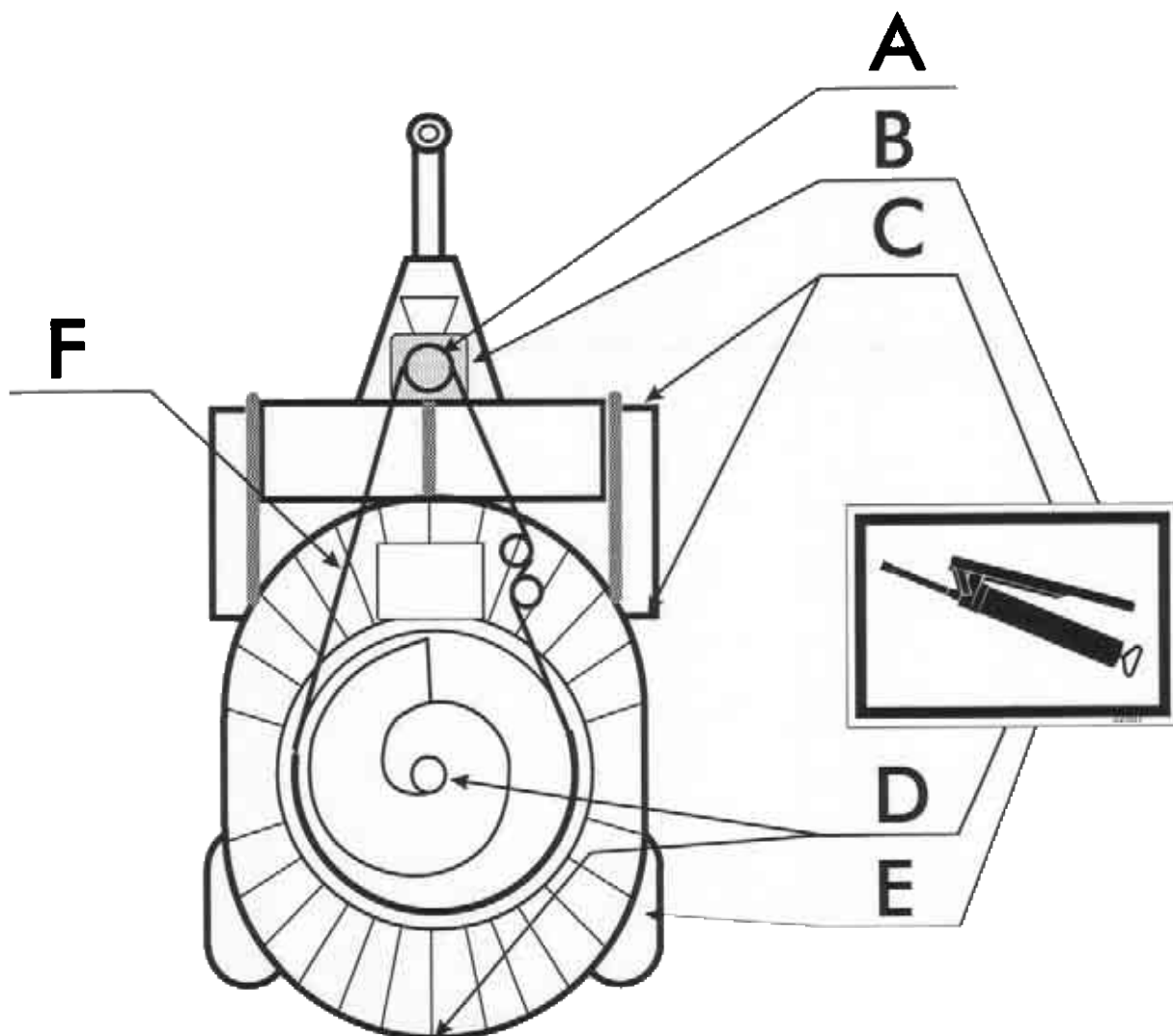

12 VIANETSINTÄKAAVIO

VIKA	AIHEUTTAJA	KORJAUSTOIMENPIDE
Terät eivät leikkaa	Tylsät terät Väärä teroituskulma	Teroita terät ohjeen mukaisesti
	Terä väärin päin	Käännä terä
	Kuiva korsirehu pyörii ruuvien mukana	Käytä vastateriä
Elevaattori pyörii vain yhteen suuntaan Elevaattori ei pyöri	Hydr. letkut kytketty väärin	Kytke letkut oikein katso ohje KIINNITYS TRKTORIIN
Rehu ei tule säiliöstä poikittaiskuljattimelle	Sekoitinruuvi ei pyöri	Kytke sekoitinruuvi pyörimään
Materiaali ei pyöri säiliössä vaan kertyy yhteen paikkaan	Materiaali kertyy vastateriin	Säädä vastaterät uudelleen
Nivelakseli "paukuttaa"	Liian suuri kääntökulma	Pienennä kääntökulmaa Käytä laajakulmanivelakselia
Ruuvi ei pyöri	Ketju poikki Nivelakselin murtopultti poikki	Korjaa Vaihda ohjekirjassa määritellyn mukainen pultti
Suhteettoman suuri voiman tarve	Säiliössä vieraita esineitä tai vierasta materiaalia	Poista asiaan kuulumattomat esineet ja materiaali

12.1 VIKAANTUMINEN

Apevaunun normaali kuluminen tapahtuu turvallisesti eikä aiheuta vaaratilanteita. Käytännössä ainoat kuluvat osat ovat terät ja voimansiirron ketjut ja rattaat.



Huoltamattomana, väärin huollettuna, ohjekirjan vastaisesti käytettynä, tai käyttäessä tarvikkevaraosia on aina olemassa henkilö- tai aineellisen vahingon riski.



13 TAKUUEHDOT

TAKUUEHDOT:

1. Takuu-aika on 12 kuukautta maatalouskäytössä siinä työssä, johon laite on tarkoitettu.
2. Kunnallisessa, teollisessa ja ammattimaisessa urakoinnissa tai vastaavassa käytössä takuu-aika on 6 kuukautta.
3. Takuu-aika alkaa valtuutetun jälleenmyyjän uuden laitteen luovutuspäivästä.
4. Takuu korvaa valmistus- ja raaka-ainevirheet. Vaurioituneet osat korjataan tai vaihdetaan käyttökuntoiseen tehtaalla tai sopimuskorjaamossa. Alihankintaosilla on niiden valmistajien myöntämä takuu.
5. Takuukorjaus ei jatka takuu-aikaa
6. Takuu ei korvaa vaurioita, jotka aiheutuvat ohjekirjan vastaisesta virheellisestä käytöstä tai huollosta, liiallisesta kuormittamisesta tai normaalista kulumisesta. Takuu ei korvaa myöskään seurannaisvaurioita, seisontapäiviä, matkakuluja, rahteja, päivärahoja, ylityötä eikä koneen alkuperäisrakenteen muuttamista.

Takuuasioissa pyydämme Teitä kääntymään myyjäliikkeen puoleen, joka tekee takuuanomuksen. Ennen toimenpiteisiin ryhtymistä, niistä ja mahdollisista kustannuksista on sovittava valmistajan kanssa etukäteen.

Takuu on voimassa vain, jos takuukortti palautetaan asianmukaisesti täytettynä 14 pv:n kuluessa toim.päivästä valmistajalle.

14 VASTUUALUEET

Valmistaja ei vastaa jos konetta käytetään lakien, turvallisuusmääräysten tai tämän ohjekirjan vastaisesti. Koska koneen käytön yhteydessä saattaa syntyä tilanteita, joista ei ole ohjeita tai määräyksiä, käyttäjien suositellaan toimivan yleisten koneturvallisuusohjeiden ja direktiivien mukaisesti.

Valmistaja ei vastaa muiden valmistajien komponenttien käytöstä johtuvista vahingoista.

Valmistaja ei vastaa muille koneille tai laitteille apevaunun käytöstä johtuvista vahingoista.

Valmistaja ei myöskään vastaa virheellisen rehun aiheuttamista vahingoista. Käyttäjän tulee seurata rehun laatua jatkuvasti.

Valmistaja ei vastaa vieraiden esineiden, jäisen rehun ja ylitäytön aiheuttamista vahingoista.