

JUNKKARI

APEVAUNU

TWIN 15

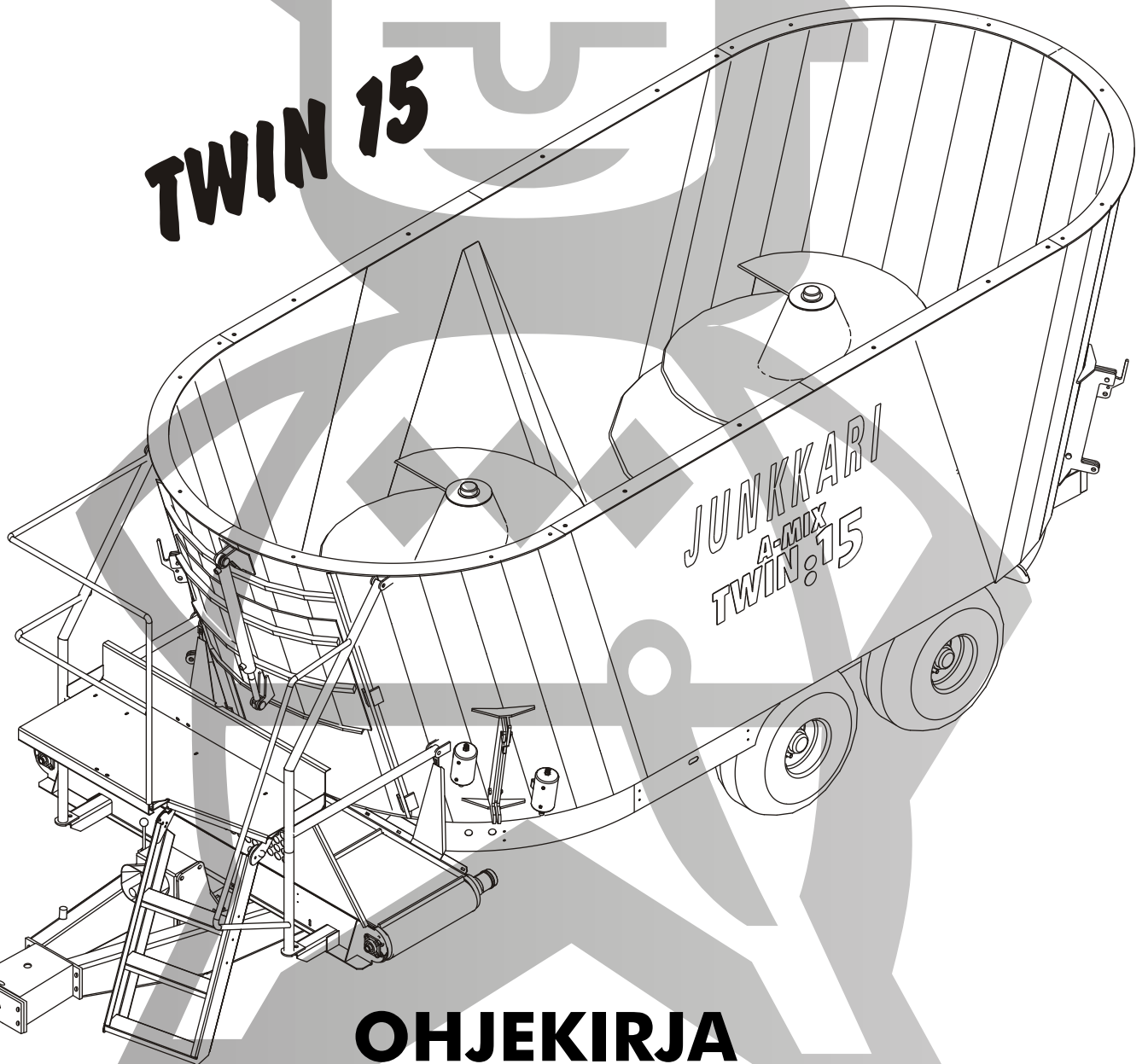

TWIN01SU-A ja TWIN01SU-B

OHJEKIRJA



JUNKKARI OY

Pohjanmaanväylä 5

62375 Ylihärmä

TEL. +358-(0)6-4835111

FAX +358-(0)6-4846401

www.junkkari.fi

e-mail: junkkari@mako-junkkari.fi

SUOMI 2001 

1 SISÄLLYSLUETTELO

		SIVUN NRO:
2	ARVOISA ASIAKAS	3
	2.1 VAROITUSMERKKI	3
3	TEKNISET TIEDOT	3
4	TURVALLISUUSOHJEET	4
	4.1 YLEISET TURVALLISUUSOHJEET	4
	4.2 PYSÄHTYMISAJAT	4
	4.3 KULJETUS JA SIIRTO	4
	4.4 HUOLTO JA KORJAUKSET	5
	4.5 HYDRAULIIKKA	5
	4.6 TÄYTTÖ	5
	4.7 NIVELAKSELI	6
	4.8 PUHDISTUS	6
5	TURVAMERKINNÄT JA -KOMONENTIT SEKÄ TYYPPIKILPI	7
	5.1 TYYPPIKILPI	7
	5.2 TURVAMERKINNÄT	7-8
	5.3 VALOLAITTEET	9
	5.4 JARRUT	9
	5.5 NIVELAKSELIT	9
6	KÄYTTÖYMPÄRISTÖ	10
	6.1 KÄYTTÖTARKOITUS	10
	6.2 SOVELLUTUKSET	10
	6.3 KÄYTTÖRAJOITUKSET	10
7	TOIMINTAPERIAATE	10
8	KONEEN KULJETUS, KÄSITTELY JA VARASTOINTI	11
	8.1 KULJETUS	11
	8.2 KÄSITTELY	11
	8.3 VARASTOINTI	11
	8.4 KONEENKULJETUKSEN ERITYISTURVALLISUUSOHJEET	11
9	KÄYTTÖÖNOTTO	12
	9.1 KÄYTTÖKUNTOON SAATTAMINEN	12
	9.2 PAKKAUSTEN HÄVITTÄMINEN	12
	9.3 KIINNITYS TRAKTORIIN	12-15
	9.4 NIVELAKSELI	16
10	KÄYTTÖ	17
	10.1 SÄÄDÖT	17
	10.2 KÄYTTÖ	18-19
11	HUOLTO JA OMATOIMISET KORJAUKSET	20
	11.1 RENGASPAINHEET	20
	11.2 LEIKKUUTERIEEN TEROITUS	20
	11.3 POIKITTAISKULJETTIMEN KOLAKETJUN KIRISTYS	20
	11.4 HUOLTO-OHJELMA	21
	11.5 VOITELUKAAVIO	22
12	VIANETSINTÄKAAVIO	23
	12.1 VIKAANTUMINEN	23
13	TUOTTEENPOISTAMINEN KÄYTÖSTÄ	24
14	TAKUUEHDOT	24
15	VASTUUALUEET	25
	MUISTIINPANOJA	26
	VARAOSAT	V1-V18

2 Arvoisa Asiakas

Kiitämme osoittamastanne luottamuksestanne ja toivottamme Teille parhaita menestystä työssänne. Pyydämme teitä tutustumaan tähän käyttöohjeeseen, sillä koneen täydellinen tuntemus, oikeat säädöt ja huolellinen hoito takaavat käyttäjän turvallisuuden ja koneen jatkuvan toiminnan kiireisinä työpäivinä.

On tärkeää, että tämän kirjan jokainen kohta on ymmärretty ja että käyttöohjeita noudatetaan. Epäselvissä tapauksissa on syytä ottaa yhteyttä koneen myyjään.

Toivomme, että tutustuttuanne käyttöohjeeseen palauttaisitte takuutodistuksen allekirjoitettuna tehtaalle.



2.1 Varoitusmerkki

Ohjekirjassa käytetään tätä merkkiä aina kun on olemassa vaara käyttäjälle tai muille henkilöille.

Lisäksi merkkiä käytetään silloin kun on vaaratekijöitä ympäristölle tai omaisuudelle.

3 TEKNISET TIEDOT

Tyyppi

A-MIX 15 TWIN

Pituus	720 cm
Leveys	245 cm
Korkeus	255 cm
Tilavuus	15 m ³
Omapaino	5950 kg
Raideväli	191 cm
Renkaat	400-15.5/14
Voimantarve	80-140 hv

LISÄVARUSTEET:

Vaaka	x
Jarrut	x
Lisälaidat (3 m ³)	x
Jatkoelevaattori	x

Koneesi tiedot:

Tyyppi: _____

Valmistenumero: _____

Vuosimalli: _____



4 TURVALLISUUSOHJEET



4.1 YLEISET TURVALLISUUSOHJEET

- VAATETUS: Käytä oman turvallisuutesi vuoksi hyvin sopivia vaatteita, joissa ei ole roikkuvia liepeitä.
 - KÄYTTÖ: Tutustu ennen koneen käyttöä sen kytkemiseen, säätimiin ja toimintaan
 - VAROITUKSET: Noudata kaikkia koneeseen asetettuja varoituksia ja ohjeita.
 - SUOJUKSET: Koneetta saa käyttää vain silloin, kun kaikki suojukset ovat paikallaan ja kunnossa. Käytä aina työskennellessäsi kuulosuojaimia.
 - KYTKEMINEN TRAKTORIIN: Noudata erityistä varovaisuutta kytkiessäsi tai irroittaessasi koneetta.
 - VETOLAITEKUORMITUS: Ota huomioon suurimmat sallitut vetoaisan ja traktorin vetolaitteen kuormitukset.
 - PYSÄKÖINTI: Varmista, että kone ei pysäköitynä pääse liikkumaan.
 - TURVALLISUUSÄISYYS: Koneessa on sen toimintaperiaatteen vuoksi osia, joita ei voida täysin suojata. Näistä osista on pysyttävä aina riittävän etäällä. Kuljettajan on myös huolehdittava, etteivät sivulliset pääse lähestymään näitä osia.
 - KONEELLA TYÖSKENTELY: Koneella työskenneltäessä sen päällä ja läheisyydessä oleskelu on kielletty.
1. Älä koskaan mene koneen ja traktorin väliin, jos koneetta nostetaan, lasketaan tai siirretään.
 2. Älä mene tukemattoman tai hydrauliiikan varassa olevan koneen alle eikä päälle.
 3. Ennen koneen käyttöönottoa tarkista, että kone on oikein kytketty ja suojat ovat paikoillaan.
 4. Tarkista aina ennen työskentelyä, että koneen välittömässä läheisyydessä ei ole ihmisiä.
 5. Tarkista käytön jälkeen koneen kunto, erityisesti kiinnitys- ja kytkentäkohdat.



Jos työskentelypaikan äänenvoimakkuuden taso ylittää 85 db, tämän vuoksi käytä aina työssä kuulosuojaimia.

4.2 PYSÄHTYMISAJAT

Junkkari A-MIX aperehusekoittimen pysähtymisajat ovat seuraavat:

Kuormittamattomana : 2 sekuntia.

Kuormitettuna : 1 sekuntia.

4.3 KULJETUS JA SIIRTO

1. Noudata aina tieliikennelakia, ajaessasi yleisillä teillä.
2. Tarkista ja asenna kaikki yleisillä teillä kuljetusta varten tarvittavat varusteet, kuten valot heijastimet ja hitaan ajoneuvon kolmio, sekä jarrut mikäli kansallinen laki niitä vaatii.
3. Ota huomioon sallitut akselipainot, kokonaispainot sekä kuljetusmitat.
4. Kaikki koneetta liikuttavat laitteet, kuten ketjut, tangot yms, on asetettava siten, että tahattomat liikkeet eivät voi niihin vaikuttaa koneen työ- tai kuljetusasennossa.
5. Traktorin käyttäytymiseen kuljetuksen aikana, sen ohjautumiseen ja jarrujen toimintaan voivat vaikuttaa hinattavat tai nostolaitteessa olevat työkonet ja lisäpainot. Siksi on tärkeää, että aina on käytettävissä riittävä ohjautuvuus ja jarrutettavuus.
6. Koneen päällä ei saa kuljettaa matkustajia; Henkilökuljetus kielletty.
7. Koneetta saa nostaa vain ohjetarroin merkityistä paikoista.
8. Käytä ainoastaan hyväksytyjä nostoliinoja tai ketjuja ja tarkista niiden kunto.
9. Jos koneetta siirretään esim. lavalla, on se sidottava tukevasti esim. ketjuilla tai liinoilla.
10. Trukilla tms. lastattaessa, on huolehdittava, että kone on tasapainossa eikä putoamisen vaaraa ole.
11. Varmista, että vetolaitteen tappi on aina paikoillaan ja lukittu varmistus sokalla.

4.4 HUOLTO JA KORJAUKSET

1. Ennen puhdistus-, voitelu-, asennus- tai säätötöitä, varmista aina, että voimanotto on pois päältä ja moottori pysäytetty. Irroita virta-avain tahattoman traktorin tai työkoneen liikkeellelähdön estämiseksi.
2. Tue kone kunnolla paikalleen ennen kuin aloitat huoltotöitä.
3. Terän huoltoa ja puhdistusta varten saa säiliöön mennä vain aikuinen. Säiliössä on olemassa merkittävä liukastumisvaara, joten säiliöön mentäessä on aina käytettävä tikkaita. Säiliössä työskenneltäessä on käytettävä kumipohjaisia kenkiä ja säiliön on oltava tyhjä ja kuiva.
4. Apevaunun päälle saa kiivetä vain vaunun omia tikkaita pitkin.

4.5 HYDRAULIIKKA

1. Kytkemisen jälkeen hydraulijärjestelmässä on korkea paine. Kovalla paineella purkautuva hydraulioily tunkeutuu ihon läpi ja saattaa aiheuttaa vakavia vammoja. Vammautumiskiriski on olemassa silloinkin, kun haetaan vuotokohtia.
2. Ole varovainen kaikkien hydraulikkaosien kanssa. Niiden yhteydessä on olemassa puristus- ja leikkausvaaroja.
3. Kytettäessä hydrauliletkaa traktoriin hydraulijärjestelmä ei saa olla paineistettu koneen eikä traktorin puolelta.
4. Hydrauliiikan maksimi paine ei saa ylittää 210 bar.
5. Hydraulimoottorin paine-ero ei saa ylittää 185 bar.

SUOJAUTUMINEN ÖLJYILTÄ JA RASVOILTA

1. Käytä aina öljyä tai rasvaa käsitellessäsi asianmukaisia suojavaatteita ja öljyn kestäviä käsineitä.
2. Vältä ihon kosketusta öljyn ja rasvan kanssa. Iho voi vaurioitua.
3. Älä koskaan käytä ihon puhdistamiseen öljyä tai voitelurasvaa! Näissä aineissa saattaa olla pieniä metallihiukkasia, jotka aiheuttavat käsiin haavoja, joita öljy vielä pahentaa.
4. Seuraa voiteluaineiden valmistajien käsittelyohjeita sekä turvallisuusmääräyksiä.
5. Synteettiset öljyt ovat monesti syövyttäviä ja aiheuttavat ihon voimakasta ärtymistä.

JÄTEÖLJY

1. Jäteöljy on kerättävä talteen ja vietävä asianmukaisesti hävitettäväksi kansallisten määräysten mukaisesti.

ONNETTOMUUDET

1. Mikäli öljyä joutuu maaperään on sen leviäminen estettävä ja öljy kerättävä talteen esim. imeyttämällä turpeeseen.
2. Mikäli öljy tai voitelurasva aiheuttaa vammoja ihoon, ota välittömästi yhteys lääkäriin.

4.6 TÄYTTÖ

1. Sekoittajaa kuormattaessa astintasolla ja sekoittajan säiliön yläreunan yläpuolella oleskelu on ehdottomasti kielletty.
2. Säiliö täytetään ensisijaisesti koneellisesti. Mikäli kuitenkin suoritetaan säiliön täyttöä käsin, tulee se tapahtua joko astintasolta tai ulkoiselta korokkeelta, joka on vähintään metrin alempana kuin säiliön yläreuna.
3. Täytettäessä on varottava, ettei säiliöön joudu ylimääräisiä esineitä.
4. Kauhalla kuormattaessa on varottava, ettei kauha osu ruuviin tai teriin.
5. Sekoituksen nopeuttamiseksi pudota sekoitettava materiaali vaunun keskelle, kierukoiden väliin.



4 TURVALLISUUSOHJEET



4.7 NIVELAKSELI

1. Sammuta voiman ulosottoakseli aina kun poistut traktorin ohjaamosta.
2. Tarkista, ettei voimansiirtoakselin suoja-putket pyöri akselin mukana. Kiinnitä pysäytysketjut huolellisesti.
3. Kun konetta kuljetetaan julkisilla teillä, tulee kuljettajan varmistua siitä, että voiman ulosotto on pysäytetty.
4. Ennen voiman ulosoton kytkemistä päälle varmista, ettei kukaan seiso pyörivän akselin lähistöllä.
5. Nivelakselin saa asentaa paikalleen vain traktorin voiman ulosottoakselin ollessa kytkettynä pois päältä, moottorin ollessa pysäytettynä ja virta-avaimen ollessa poistettuna virtalukosta.
6. Moottoria käynnistettäessä voiman ulosoton on oltava kytkettynä pois päältä.
7. Traktorin voiman ulosoton kierrosnopeuden tulee sopia koneen käyttöön.
8. Voiman ulosotolle annettua kierrosnopeutta ei saa ylittää. Ylitys aiheuttaa koneelle vaurioita.
9. Voiman ulosottoakseli on kytkettävä pois päältä, kun sitä ei tarvita tai kun traktori ja työkone ovat liian suuressa kulmassa.
10. Ennen nivelakselin pyörimään kytkemistä ja myös koko ajan akselin pyöriessä varmista, ettei kukaan oleskele pyörivän akselin vaara-alueella.
11. Älä käytä muita kuin CE-merkillä varustettuja, valmistajan hyväksymiä nivelakseleita. Suojusputket ja -suppilot sekä traktorin voa-suojus on aina oltava asennettuna paikalleen ja kunnossa.
12. Älä koskaan käytä vaurioitunutta nivelakselia, koska tällöin on olemassa vakava onnettomuusvaara. Vaurioitunut akseli on korjattava ennen kuin sitä käytetään seuraavan kerran.
13. Ota huomioon nivelakselin akseliputkien päällekkäisyys sekä kuljetus- että työasennossa.
14. Akselin lyhentämisen jälkeen profiili-putket on puhdistettava ja voideltava rasvalla huolellisesti.
15. Nivelakseli on asennettava paikalleen ja irroitettava vain silloin, kun traktorin voimanottoakseli on kytketty pois päältä. Voimanottoakselia ei saa jättää kytketyksi pois päältä vain kytkimen varaan.
16. Kun nivelakseli on asennettu paikalleen, sen lukitusnastan on oltava lukittuna voimanottoakselin urassa. Tarkista, että akseli on tukevasti paikallaan.
17. Kytke akselinsuojuksen lukitusketju siten, ettei suojuksella pääse pyörimään.
18. Aseta irroitettu nivelakseli sille varatulle tuelle.

4.8 PUHDISTUS

1. Huomioi, että konetta käytettäessä useammalla tilalla on olemassa mikrobien leviämiskaava. Vaaraa voidaan pienentää koneen huolellisella puhdistuksella.
2. Mikäli koneella on sekoitettu saastunutta rehua on se desinfioitava terveysviranomaisen määräämällä tavalla.
3. Kone on aina puhdistettava perusteellisesti jos seisokki kestää yli kolme vuorokautta.



HUOMIOI, ETTÄ KONE ON TARKOITETTU AMMATTITAITOISELLE KÄYTTÄJÄLLE. SIKSI KONEEN KÄYTTÄMINEN EDELLYTTÄÄ RIITTÄVIÄ YLEISTIETOJA JA -TAITOJA.





5 TURVAMERKINNÄT JA - KOMPONENTIT SEKÄ TYYPIKILPI



5.1 TYYPIKILPI

A-MIX TWIN 15

Malli	A-MIX TWIN 15	Type
Valm.n:o	-----	Mfg n:o
Valm.vuosi	200X	Year
Renkaat	400-15.5/14	Tyres
Kantavuus	7200 kg	Carr. cap
Kok. paino	13120 kg	Total weight
Aks. paino	4510 kg	Axle weight
Max. aisapaino	1440 kg	Max.boomload

JUNKKARI OY



 62375 YLIHÄRMÄ FINLAND



5.2 TURVAMERKINNÄT

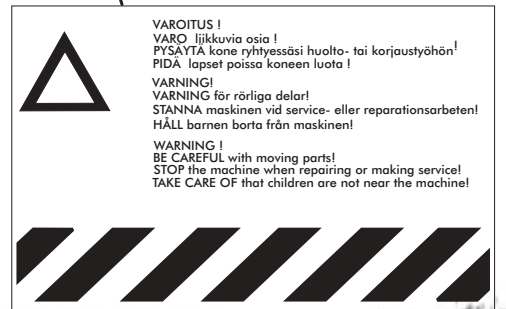

**HENKILÖKULJETUS
KIELLETTY**



PURISTUSVAARA

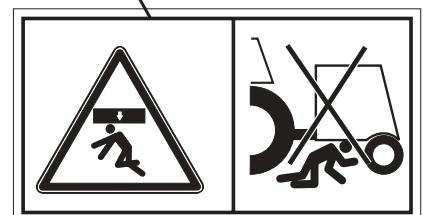

**KONEEN ALLE
MENO KIELLETTY**



5 TURVAMERKINNÄT JA - KOMPONENTIT



	<p>Lue käyttö- ja turvallisuusohjeet aina ennen käyttöönottoa.</p> <p>Läs bruksanvisning och säkerhetsföreskrifter innan den nya maskinen tas i bruk.</p> <p>Become familiar with the owners manual and safety instructions before starting to operate this machine.</p>
	4-32173

	14128	

VARO NIVELAKSELIA

	15054

PURISTUSVAARA TYÖKONEEN JA TRAKTORIN VÄLISSÄ

HYDRAULIMOOTTOREIDEN SUURIN SALLITTU HETKELLINEN PAINE 210 bar, SUURIN SALLITTU JATKUVA PAINE 185 bar

	<p>max. 210 bar</p> <p>max. 185 bar</p>	
		63113





5 TURVAMERKINNÄT JA - KOMPONENTIT



5.3 VALOLAITTEET

Junkkari A-MIX- apevaunuissa on vakiona EY-direktiivien mukaiset valo- ja heijastinlaitteet, jotka toimivat traktorin 7-napaisen pistokkeen kautta.

Valoja on käytettävä aina ajettaessa yleisillä teillä.

VALOLAITTEET



TURVAETÄISYYS
min 1m TÄYTETTÄESSÄ
VAUNUA

max RENGASPAINNE

340 kPa

24006

HUOM ! Kiristä pultit 3 tunnin ajon jälkeen.
OBS ! Spänn bultarna efter 3 h körning.
NOTE ! Tighten the bolts after 3 operating hours
ACHTUNG ! Anziehen sie die Bolzen nach
3 stunden Fahrt.

38070

5.4 JARRUT

Junkkari A-MIX 8 ja A-MIX 10 -apevaunuihin on saatavana lisävarusteena hydraulisesti toimivat rumpujarrut, tai mekaanisesti toimiva seisontajarru. Jarru lisävarusteet toimitetaan tehdasasennettuna.

Vaunuissa tulee olla jarrut mikäli kansallisten viranomaisten määräykset niin vaativat.

Katso kohta edempänä 9. KÄYTTÖÖNOTTO ja JARRUT.

5.5 NIVELAKSELI

Junkkari A-MIX -apevaunuissa on käytettävä nivelakselia, joka täyttää EY-direktiivin 89/392, Normin EN 1152 ja CEN/TC 144 N 194 ohjeet ja määräykset.

Direktiivien mukaisissa nivelakselissa on oma käyttöohje sekä vaatimuksenmukaisuusvakuutus.

Esimerkkejä soveltuvista nivelakseleista löytyy kohdasta : 9 KÄYTTÖÖNOTTO, 9.4 NIVELAKSELI

6 KÄYTTÖYMPÄRISTÖ

6.1 KÄYTTÖTARKOITUS

Junkkari A-MIX 15 TWIN seosrehuvaunu on tarkoitettu aperehun valmistukseen karjalle. Seosrehuvaunu silppuaa, sekoittaa ja kuljettaa aperehun.

Laitteessa saa käyttää kaikenlaisista eläimille tarkoitettua korsirehua, jauhomaisia aineita ja elintarviketeollisuuden tuottamia sekä nestemäisiä, että kiinteitä sivutuotteita.

6.2 SOVELLUTUKSET

Muun käytön yhteydessä tulee ottaa yhteys tehtaan edustajaan.



6.3 KÄYTTÖRAJOITUKSET JA KIELLETYT KÄYTTÖMUODOT



KÄYTTÖRAJOITUKSET

Käyttäjään asetetut rajoitukset

Koneen käyttäjä ei saa olla huumaavien aineiden, alkoholin tai vahvojen lääkkeiden vaikutuksen alaisena.

Sairaus- tai invaliditeettitapauksissa luvan koneen käyttöön voi antaa hoitava lääkäri.

Koneen käyttö on kielletty henkilöiltä, joilta puuttu asianmukaiset tiedot ja taidot, sekä alle 15 vuotiailta.

Kielletyt käyttömuodot

Konetta ei saa käyttää luonnonsuojeluun tarkoitetuilla alueilla.

Koneella ei saa levittää nesteitä, palavia aineita, hiekkaa tai kuitumaisia aineita.

Koneen käyttöä tulee välttää paikoissa, joissa se aiheuttaa ympäristölleen melu- tai pölyhaittoja.

Herkästi syttyvien materiaalien sekoitus ja siirto on ehdottomasti kielletty.

Koneella ei saa kuljettaa ihmisiä eikä muita elollisia olentoja.

Konetta ei saa käyttää ihmisravinnoksi tarkoitettujen elintarvikkeiden valmistukseen tai säilytykseen.

Koneella ei saa kuljettaa kappaletavaraa, tai muuta asianomaisen käyttötarkoituksen ulkopuolista materiaalia.

Koneen säiliössä ei saa säilyttää rehuosastoja tai muuta materiaalia, jotka voivat jäättyä säiliöön, sillä säiliössä oleva umpijäinen tavara aiheuttaa käynnistätessä nivelakselissa olevan murtopultin katkeamisen.

7 TOIMINTAPERIAATE

Junkkari A-MIX 15 TWIN seosrehuvaunulla voidaan silputa olki, heinä ja säilörehu kaikissa varastomuodoissaan. Silppuaminen tapahtuu vaunussa olevien kahden pystyruuvien kahdenkymmenen leikkuuterän avulla. Vaunun pystyruuvit sekoittavat kaikki, esim. korsirehut, jauhemaiset aineet, tiivisteet, täysrehut ja elintarviketeollisuuden sivutuotteet, käytettävät rehuaineet tasalaatuisiksi aperehiksi. Puntarilla varustettuna, vaunulla voidaan myös punnita kunkin rehumassan ainesosat erikseen.

Vaunua voidaan käyttää rehun kuljettamiseen varasto tai sekoituspaikalta jakopaikalle. Ruokintarehun niitto suoraan apevaunuun on myös mahdollista.

Valmiin aperehun jako tapahtuu hydraulisella poikittaiskuljettimella valinnaisesti vaunun kummallekin puolelle.

8 KONEEN KULJETUS, KÄSITTELY JA VARASTOINTI

(MAAHANTUOJA, KESKUSLIKE JÄLLEENMYYJÄ)

8.1 KULJETUS

1. Tuotteen toimitusehto on vapaasti tehtaalla, ellei asiasta toisin sovita.
2. Ostaja (keskusliike) sopii valmistajan kanssa ajankohdasta, jolloin tuote on noudettavissa.
3. Valmistaja huolehtii tuotteen lastauksesta.
4. Kuljetuksen ajan vastuu tuotteesta on kuljetusliikkeellä.
5. Mahdolliset huomautukset tuotteen laadusta tai kuljetusvaurioista on tehtävä 8 vrk:n kuluessa tuotteen toimituksesta.

8.2 KÄSITTELY

1. Tuotetta tulee käsitellä maa- ja metsätalouskoneille tyypillisellä tavalla, huolellisesti konetta vaurioittamatta.
2. Tuotteen päälle ei saa lastata muita tuotteita.
3. Tehtaalta tuote lähetetään huolellisesti pakattuna.
4. Vaunua nostettaessa, ei maalipinnan vaurioitumisvaaran takia saa käyttää ketjua vaan on aina käytettävä riittävän tukevia liinoja. Edestä, vetoaisasta nostettaessa voi käyttää myös ketjua.

8.3 VARASTOINTI

1. Kone tulee varastoida auringonvalolta ja sateelta suojattuna normaalityöasennossa.



8.4 KONEENKULJETUKSEN ERITYISTURVALLISUUSOHJEET



1. Mikäli konetta joudutaan nostamaan sitä saa nostaa vain vaunun rungon ali vedetyistä liinoista. Etupäätä voidaan nostaa vetoaisasta. Vaunu kuitenkin painaa lähes 6000 kg, joten lastaus ja purku suositellaan turvallisuuden vuoksi tehtävän lastaussillan avulla.
2. Jos joudut nostamaan konetta niin varmista, että nostava laite on riittävän tehokas ja turvallinen ja että kaatumis- tai putoamisvaaraa ei ole.
3. Käytä vain hyväksytyjä liinoja tai ketjuja.
4. Konetta ei saa nostaa trukinpiikeillä, vaan on aina käytettävä joko liinoja tai ketjuja.
5. Varmista aina ennen nostoa liinojen ja ketjujen kunto.
6. Tarkista aina nostoetäisyys käyttäessäsi nostureita.
7. Kone on kuljetuksen ajaksi aina sidottava lavaan.

9. KÄYTTÖÖNOTTO

9.1 KÄYTTÖKUNTOON SAATTAMINEN

Konttikuljetuksessa apevaunu saatetaan joutua pakkaamaan konttiin pyörät, lisäsäiliö, vetoaisa ja poikittaiskuljetin irroitettuna. Näiden osien kokoonpanosta vastaa laitteen maahantuojaja. Osien kokoonpanokuvat on tämän kirjan liitteenä olevassa varaosa kirjassa.

Muusta apevaunun käyttökuntoon saattamisesta vastaa asiakas, ellei asiasta ole toisin sovittu.

Käyttöönoton yhteydessä asiakkaan tulee tarkistaa, että kaikki suojat ovat paikoillaan, säiliössä ja poikittaiskuljettimella ei ole vieraita esineitä ja että pystyruuvit pyörivät vapaasti. Ennen traktoriin kytkemistä käyttäjän tulee tarkastaa käyttöohjekirjan nivelakselia koskevat kohdat. Näin varustettu apevaunu kytketään traktoriin jäljempänä esitetyllä tavalla.

Vaa`alla varustettu apevaunu ei vaadi muuta erityiskokoamista kuin asettaa varsinainen ohjainyksikkö sille varattuun paikkaan, joka sijaitsee astintason nivelletyn varren päässä, sekä kytkeä ohjainyksikköön anturi- ja virransyöttöpistokkeet, mikäli ne on irroitettu. Pistokkeet on järjestelty siten, että ne eivät sovi kuin omiin paikkoihinsa. Virtansa vaaka ottaa traktorin 7-napaiselta SFS 2473 standardin mukaiselta valopistokkeelta. Jotta vaaka saisi tarvitsemansa virran on traktorissa oltava vähintään seisonta-valot päällekytkettynä.

Vaa'an mukana seuraa oma käyttöohjeensa, josta selviää tarkemmin järjestelmän toiminta.

9.2 PAKKAUSTEN HÄVITTÄMINEN

Puiset ja pahiset pakkausmateriaalit voi hävittää polttamalla tai viemällä kaatopaikalle. Pakkauksen mukana tulevat muovipussit ja muoviset narut tulee hävittää kansallisten säädösten mukaisesti kierrättämällä tai viemällä kaatopaikalle.

9.3 KIINNITYS TRAKTORIIN



LUE TURVALLISUUSOHJEET



VETOKOUKKU

Vakiovarustettu apevaunu voidaan kytkeä traktoriin, jossa on ISO 6489/1- standardin mukainen vetokoukku.

VOIMAN ULOSOTTO

Apevaunussa on SFS-ISO 500-standardin kategorian 1 mukainen voiman ulosottoakselin kytkentä. Lisäksi apevaunussa on EY-direktiivin 89/392, normin EN 1152 ja CEN/TC 144 N 194 mukaiset turvavarusteet valmiina, jolloin vaunuun voidaan kytkeä edellä merkittyjen direktiivin ja normien mukainen nivelakseli. Soveltuvista nivelakseleista on esimerkkejä kohdassa NIVELAKSELI.

HYDRAULIIKKA

Apevaunu tarvitsee toimiakseen 2 kpl kaksitoimista hydrauliiikan ulostuloa ISO 7241-1-mukaisilla liittimillä varustettuna.

Hydrauliliittimet kytketään traktoriin normaalisti letkujen ollessa paineettomina. Paineettomuuden voi varmistaa ennen letkujen irrottamista siten, että traktorin ollessa sammutettuna viedään hydrauliventtiilien vivut molempiin ääriasentoihin jolloin järjestelmässä mahdollisesti oleva paine pääsee purkautumaan traktorin hydraulioilysäiliöön.

Hydrauliiikan maksimi paine on 210 bar. Tämän lisäksi on huomioitava poikittaiseleavaattorin hydraulimoottorin paine-eron maksimi, joka tarkoittaa sisään menevän ja ulos tulevan absoluuttisten paineiden eroa (D_p), joka saa olla enintään 185 bar. Käytännössä tämä tarkoittaa, että poikittaiskuljettimen syöttö on pysäytettävä välittömästi jos se ylimääräisen esteen tai osan takia pyrkii pysähtymään.



MISSÄÄN TAPAUKSESSA PAINENALAISIA LETKUJA EI SAA TYHJÄTÄ PIKALIITINTÄ PAINAMALLA TAI HAKKAAMALLA, KOSKA ON AINA OLEMASSA HENKILÖVAHINGON JA MAAPERÄN SAASTUMISEN VAARA

ÄLÄ YLITÄ HYDRAULIJÄRJESTELMÄN MAKSIMI PAINEITA

VAAKA (lisävaruste)

Vaaka kytketään myös traktorin perävaunun pistokkeeseen. Pistokkeen tulee olla edellä mainittun kaltainen.

Jotta vaaka saisi tarvittavan virtansa on traktorissa oltava vähintään seisontavalot kytkettynä.

Milkäli vaakaa ja valolaitteita on käytettävä yhtäaikaan voidaan vaakan jännite ottaa suoraan akulta. Tällöin on syytä asentaa vaakaa varten traktoriin oma pistoke. Vaakan tarvitsema teho on 12W ja tarvittava jännite vähintään 10V.

LISÄLAIDAT (LISÄVARUSTE)

Junkkari **A-Mix TWIN**:n 15 m³:n säiliöstä saadaan 18 -kuutiainen, säiliöön asennettavan korotuslaidan avulla. Korotuslaidan korkeus on 30 cm ja asennus pulteilla ja muttereilla. Perusversion säiliön yläreunassa on pultinreiät valmiina asennusta varten.



TURVAOHJEET

LUE YLEISET TURVALLISUUSOHJEET



1. Lisälaitaa tulee aina nostaa siihen sopivalla koneella
2. Säiliöön mennessä tulee aina käyttää sopivia tikkaita
3. Asennus tulee suorittaa aina kuivissa olosuhteissa
4. Asennustyötä ei saa suorittaa yksin

VALOLAITTEET

Valolaitteet kytketään traktorin perävaunun pistokkeeseen. Pistokkeen tulee olla 7-napainen SFS 2472 DIN ISO 3732 -standardien mukainen pistoke. Valolaitteet toimivat tasavirralla, jonka nimellisjännite on 12V.

Sähkökaavio :

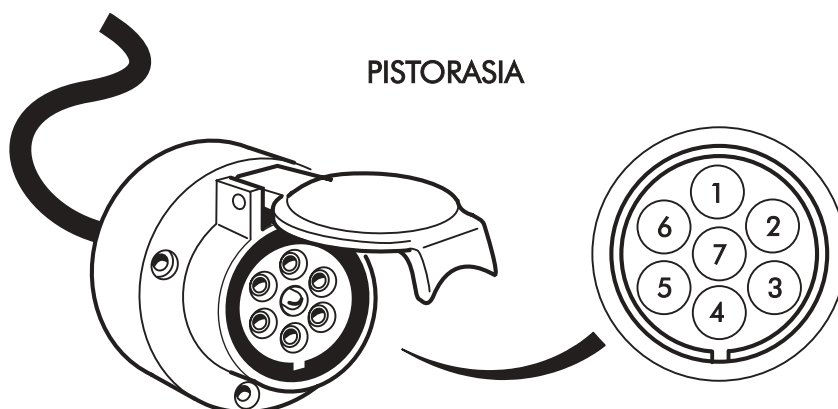
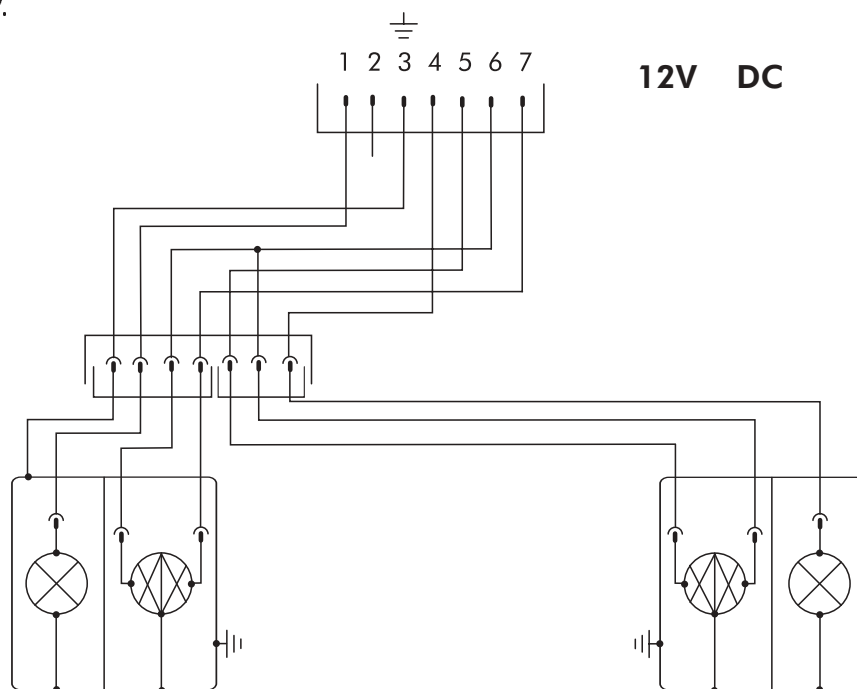

1. VASEN SUUNTAVALO
2. VAPAA
3. RUNKO
4. OIKEA SUUNTAVALO
5. OIKEA TAKAVALO JA TUNNUSMERKKIVALO
6. JARRUVALO
7. VASEN TAKAVALO

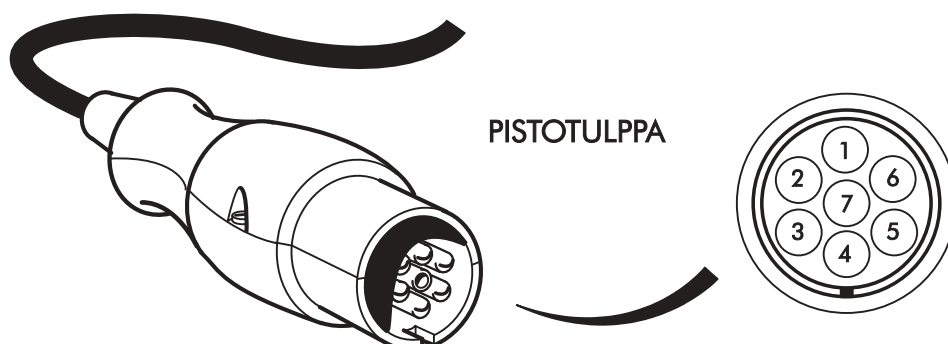

JARRUT (lisävaruste)

JARRUT OVAT LISÄVARUSTE JUNKKARI A-MIX APEVAUNUUN, JOS JUNKKARI A-MIX APEVAUNU ON VARUSTETTU JARRUILLA ON OTETTAVA HUOMIOON SEURAAVAT SEIKAT:

Yhteensopivuus traktoriin

Yleisesti ottaen nykyaikaisissa traktoreissa on olemassa mahdollisuus käyttää perävaunun jarruja traktorin oman jarrujärjestelmän kanssa rinnan. Tällöin on traktorissa oltava perävaunun jarruille oma jarrulohkonsa ja ulostuloliitin. Nämä varusteet ovat yleensä lisävarusteita, joten normaalissa maataloustraktorissa ne on tilattava joko traktorikaupan yhteydessä tai myöhemmin erillisenä lisävarustepaketina.

Traktorin antama jarrupaine on yleensä poljinvoimasta riippuvainen ja sen maksimi traktorissa on rajoitettu 150 bar:n.

Näin ollen yhteensopivuus on riippuvainen traktorin- ja perävaunun jarrujärjestelmän suhteellisesta paine-erosta.

Traktoreissa, joissa perävaunun jarrupaine voidaan valita, ilmoitetaan paine-ero suhdeluvuin, esim. 1/5,44. Suhde tarkoittaa, että perävaunun jarrujärjestelmässä on 5.44 -kertainen paine verrattuna traktorin jarrujärjestelmään. Näissäkin järjestelmissä on traktorin tuottama maksimipaine rajattu yleensä 150 bar:n.

Sopiva jarrusuhde riippuu perävaunun käyttötarkoituksesta, mutta yleisimmin kannattaa valita melko alhainen suhde, joka käytännössä tarkoittaa sitä, että jarrupoljinvoiman on oltava melko suuri maksimipaineen saavuttamiseksi.

Perävaunun jarruja voidaan käyttää myös kippihydrauliikan kautta. Tällöin kippiletku on kytketty jarruletken kanssa palloventtiilin kautta yhteen, jolloin palloventtiilillä valitaan hydrauliikan toiminto, joko jarruille tai kippausjärjestelmään.

Jarru tarvitsee toimiakseen yhden yksitoimisen hydrauliikan ulosoton varustettuna ISO-7241-1 -mukaisella liittimellä.

Järjestelmän paine on rajattu 120bar:n.

On muistettava, että jarrujen käyttö yleisillä teillä vaatii perävaunun jarruvalojen toiminnan yhtäaikaaisesti jarrujen kanssa.



9.4 NIVELAKSELI

NIVELAKSELIN TYYPPI

Nivelakselin tehonsiirto nimelliskierrosnopeudella 540r/min tulee olla 47 Kw ja vääntömomentti 2100 Nm. Akselissa tulee olla ylikuormakytkin. Mikäli vaunulla joudutaan tekemään jyrkkiä käännöksiä on laajakulmanivelakselin käyttö välttämöntä. Sopivia nivelakselityyppejä on esim:

EG T80 760 F115 B02 (Vakio, mukana koneessa)
(traktorinpäässä Z6 1 3/8", alennusvaihteen päässä Z20 1 3/4")

NIVELAKSELIN PITUUS

Nivelakselin pituuden tulee olla sopivan mittainen jo käyttäjän turvallisuuden sekä akselin keston ja toiminnan kannalta. Nivelakselin putkien on oltava päällekkäin vähintään 100mm(10cm).

Liian pitkä akseli "pohjaa" ja aiheuttaa nivelakselin rikkoutumisen. Lyhyen akselin putket saattavat konetta nostettaessa irrota toisistaan, jolloin on merkittävä vahingon mahdollisuus. Lisäksi pienellä limityksellä ei voida saavuttaa riittävää tehonsiirtoa ilman akselin vauriotumista.

NIVELAKSELIN LYHENTÄMINEN

1. Koneetta nostamalla etsitään akselin lyhin mitta (kuva 1).
2. Jätä 25mm pelivara ja merkitse katkaisukohtat (kuva 2).
3. Katkaise akselin jokaisesta neljästä putkesta yhtä paljon pois (kuva 3).
4. Poista katkaisupurseet viilalla ja puhdista kaikki putket.
5. Lopuksi suorita perusteellinen rasvaus.

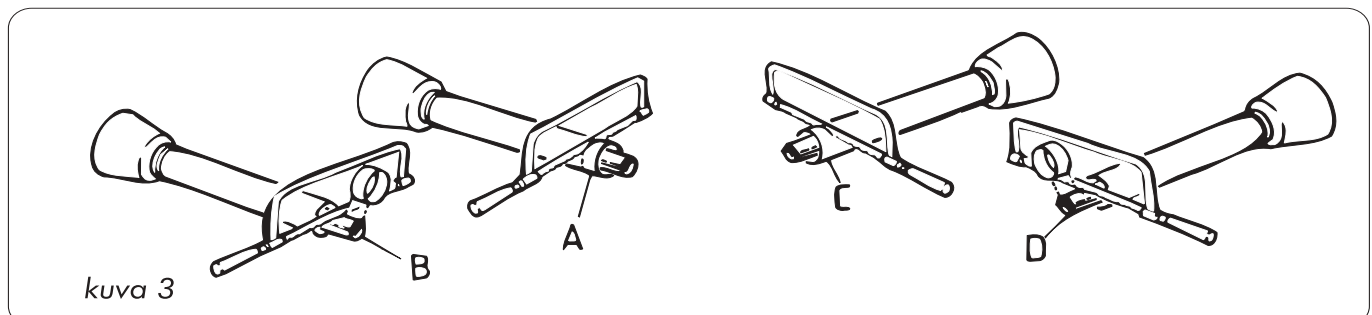
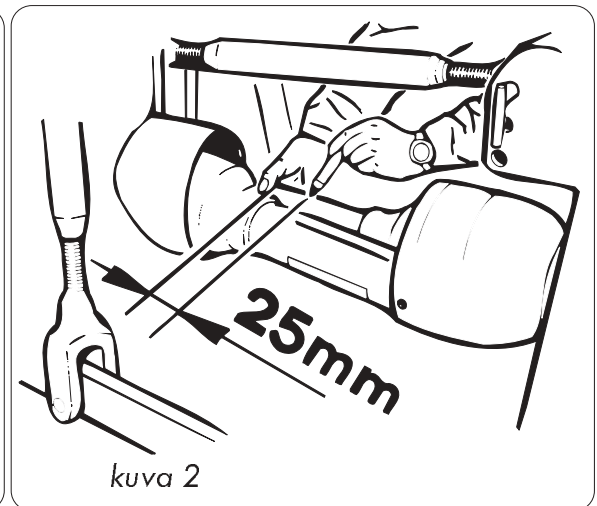
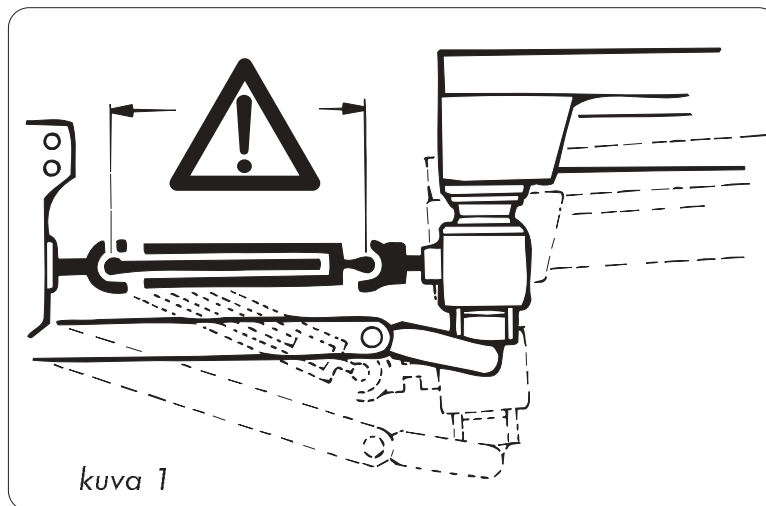

10 KÄYTTÖ

10.1 SÄÄDÖT

VASTATERIEN SÄÄTÖ

Vastaterien käyttö on suositeltavaa silloin kun halutaan sekoittaa ja silputa hienoksi kevyitä aineita. Normaali sekoituksessa ei vastateriä tarvitse välttämättä käyttää.

Vastaterä on nivelletty alapäästään säiliöön ja varsinainen säätö tapahtuu irroittamalla yläpäätä lukitussokka, jolloin terää voi liikuttaa. Oikean säädön löytäminen vaatii kokemusta sekoittamisesta ja on riippuvainen säiliössä olevasta materiaalista. Käytä vastateriä vain tarvittaessa, eli silloin kun säiliössä oleva materiaali pyörii samaa nopeutta ruuvien kanssa. Jatkuva vastaterien käyttö saattaa aiheuttaa sekoitettavan materiaalin säiliöstä ulospursuamisen.

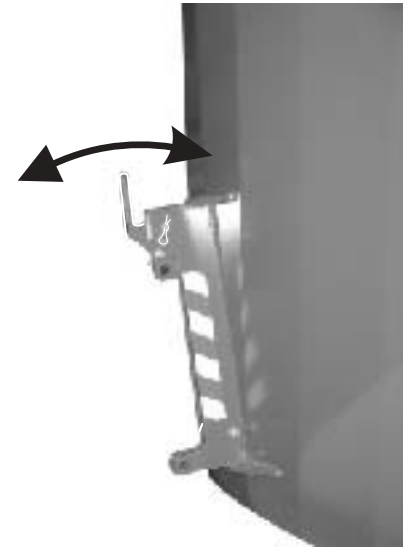

**VASTATERIÄ EI SAA SÄÄTÄÄ KÄYTÖN
AIKANA. VASTATERIÄ EI SAA POISTAA.**

POIKITTAISKULJETIN

Poikittaiskuljettimen rehua siirtävä voima ja nopeus riippuu traktorin hydraulikkajärjestelmän tuotosta.

10.2 KÄYTTÖ

KOEKÄYTTÖ

Tarkista aina aluksi, että planeettavaihteissa ja alennusvaihteissa on riittävä määrä vaihteistoöljyä (SAE 80-90). Oikean öljymäärän voit tarkistaa alennusvaihteesta olevasta tarkistussilmästä (kuva 2) ja planeettavaihteiden öljyn paisuntasäiliöissä olevista tarkistussilmistä (kuva 1). Ensimmäisen planeetan alla olevan kulmavaihteen öljymäärä tarkistetaan tarkistuspropusta (kuva 3).

Kun apevaunu on kytketty traktoriin ja tarpeelliset esisäädöt on suoritettu, on vaunu syytä koekäyttää tyhjänä ennen varsinaista työskentelyä, jolloin pystytään havaitsemaan kaikki mahdolliset toimintaan liittyvät seikat. Mahdollisissa epäselvyytapauksissa kannattaa ottaa yhteyttä asiantuntijoihin, esimerkiksi vaunun myyjään, tai suoraan tehtaalle 06-4835243 tai 06-4835250.

TÄYTTÖ

Sekoittimen säiliöön lastataan kaikki aperehussa tarvittavat komponentit sekoitusruuvien pyöriessä. Silppuamista vaativat aineet, kuten korsirehut ja erityisesti kuivat korsirehut on syytä lastata ensimmäisenä, sillä silppuaminen on sekoitustapahtuman aikaavievin osa. Kun käytetään kuivaa rehua, kuten kuivaa heinää ja olkea, voidaan joutua käyttämään laitteessa olevia vastateriä silppuamisen tehostamiseksi. Vastaterien käyttö estää kevyen materiaalin pyörimisen sekoitusruuvien mukana samalla vauhdilla.

Toiseksi lastataan säiliöön raskaat materiaalit: säilörehu, perunarehu, melanssit, rankit ja mäski. Viimeiseksi säiliöön lisätään jauhot, vilja, kivennäiset, vitamiinit sekä muut väkirehut.

Aperehu on valmista jaettavaksi kun rehu on riittävän tasalaatuista.

REHUN TASALATUISUUS JA LAADUN TESTAAMINEN

Rehun tasalaatuisuutta tulee tarkastella jokaisen sekoituksen yhteydessä silmämääräisesti.

Rehun tasalaatuisuutta voi tarkkailla myös ns. hernetestin avulla. Käytännössä testi suoritetaan siten, että rehuun sekoitetaan hyvin rehusta erottuvia, eläimille syötäväksi kelpaavaa aineita, kuten esim. herneitä, pastaa tai makarooneja. Rehua sekoitetaan sopivaksi katsottava aika, jonka jälkeen rehusta otetaan useita samanpainoisia näytteitä ja lasketaan rehunäytteissä olevat yksittäiset testipartikkelit. Mikäli saaduissa arvoissa, esim. hernenäärissä, ei ole sanottavan suuria eroavaisuuksia voidaan valittua testiaikaa pitää riittävänä kyseessä olevan rehumäärän sekoittamiseksi. Jos taas näytteissä olevat partikkelimäärät olivat ratkaisevasti erilaiset, tulee sekoitusta jatkaa kunnes rehu on tasalaatuista.

Kuva 1, paisuntasäiliö



Tarkistussilmä, yläraja

Tarkistussilmä, alaraja

Kuva 2, alennusvaihde

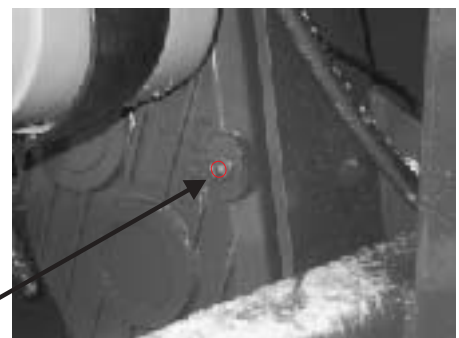

Tarkistussilmä

Kuva 3, kulmavaihde



Tarkistus/täyttöpropu



PAALEISTA ON POISTETTAVA SIDENARUT, VERKOT SEKÄ KAIKKI MUOVIT TAI MUUT PÄÄLLYSTEMATERIAALIT ENNEN TÄYTTÖÄ

PYÖRIMISNOPEUS

Vaunu on varustettu kaksinopeuksisella alennusvaihteella jossa välityssuhteet ovat 1:1 ja 1.8:1. Vaihte 1 on hitaampi välitys eli 1.8:1 ja vaihte 2 on 1:1, eli suora (kuva 1).

Vaihteen vaihtaminen ulosoton pyöriessä on ehdottomasti kielletty.

Vaunun pyörimisnopeus tulee olla oikeassa suhteessa sekoitus- ja silppuamisasteeseen. Periaatteena voidaan pitää sitä, että sekoituksen ja silppuamisen alkuvaiheessa tulee pyörimisnopeuden olla melko alhainen, koska pitkä ja epätasainen rehumateriaali ei välttämättä pääse suurilla kierrosnopeuksilla ruuvin noston jälkeen putoamaan säiliön pohjalle odottamaan uutta ruuvin nostetta. Sopivana aloituskierrosnopeutena voidaan pitää traktorin ulosotossa n. **250-300 r/min**.

Sekoituksen loppuvaiheessa voidaan kierrosnopeutta nostaa, kuitenkin huolehtien siitä, että rehu kiertää luonnollisesti säiliössä sekä ylös että alas.

Purkausvaiheen lopussa ulosoton kierrosnopeus voi olla jopa 1000 r/min, jolloin varmistetaan säiliön täydellinen tyhjeneminen.

Ulosoton maksimi kierrosnopeus ei saa ylittää 1000 r/min.



PIDÄ TERÄT TERÄVINÄ JA VÄLTÄ TURHAN KORKEITA KIERROKSIA. NÄIN LYHENNÄT SILPPUAMISAIKAA, SÄÄSTÄT POLTTOAINETTA JA LISÄÄT KONEIDEN ELINIKÄÄ

JAKAMINEN

Silppuamisen ja sekoituksen jälkeen jakaminen tapahtuu säiliön edessä olevalla poikittaiskuljettimella, joka saa voimansa hydraulimoottoreilta, joita voidaan pyörittää molempiin suuntiin, mikäli traktorista löytyy tarvittavat hydrauliset ulosotot.

Jakamisen aikana tulee sekoitusruuvin pyöriä, sillä ruuvin pyöriminen saa aikaan rehun työntymisen säiliöstä elevaattorille hydraulisesti avattavan luukun kautta. Jakamisen tasaisuutta voidaan säätää jonkin verran ruuvin pyörimisnopeutta ja purkausluukun asentoa säätämällä. Karhon tasaisuuteen vaikuttaa tietenkin myös ajonopeus.

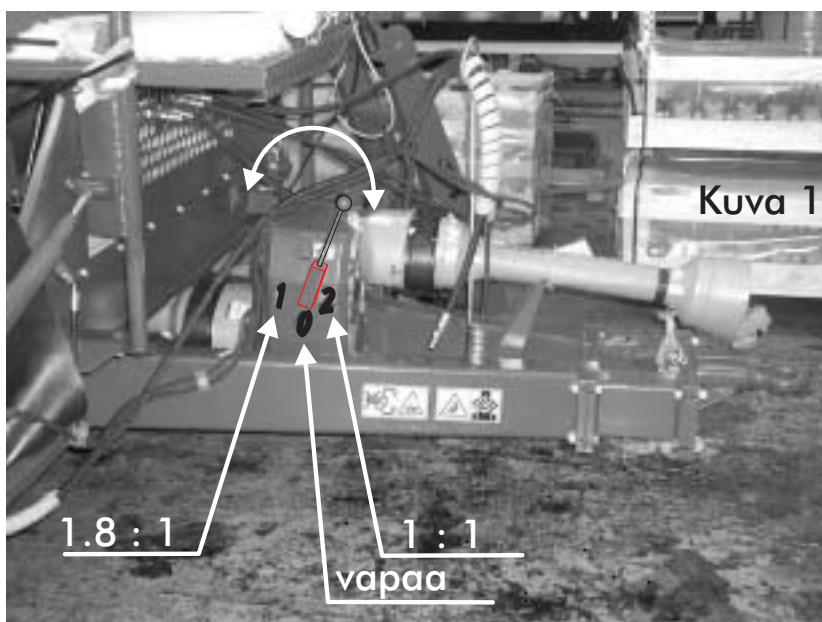

Mikäli traktorista, jolla vaunua käytetään, löytyy 1000 r/min ulosotto ja sitä käytetään, suositellaan alennusvaihteen asennoksi 2 eli 1.8:1. Muuten sekoitusruuvit pyörivät liian nopeasti ja kannattavat materiaalia kokoajan säiliön yläosassa.

11 HUOLTO JA OMATOIMISET KORJAUKSET



LUE TURVALLISUUSOHJEET



11.1 RENGASPAINHEET

RENGASTYYPPI	PAINE/kPa
400-15.5/14ply.....	340

11.2 LEIKKUUTERIEN TEROITUS

Tehtaalta lähtevien leikkuuterien teroituskulma on 22 astetta. Terät tulee teroittaa aina tähän teroituskulmaan, sillä pienempi teroituskulma aiheuttaa terien lohkeilun, kun taas suurempi teroituskulma pienentää terän leikkaavaa vaikutusta.

Huomioi, että leikkuuterä ei saa teroituksen aikana kuumeta, sillä tällöin terästä katoaa karkaisun aikaansaama kovuus. Tämän vuoksi terät tulee teroittaa mieluummin hiomalla.

Mikäli hiontamahdollisuutta ei ole voidaan terä teroittaa myös kipinätyöstönä esim. kulmahiomakoneella, jolloin on erityisen tärkeää seurata terän väriä. Terän värin ei saa muuttua esim. siniseksi jolloin terän karkenevuus heikkenee välittömästi.

Leikkuuterä voidaan kääntää kun ne on teroitettu muodottomaksi.

Vastateriä ei tarvitse teroittaa.



11.3 POIKITTAISKULJETTIMEN KUMIMATON KIRISTYS

Poikittaiskuljettimen kumimaton kireyttä tulee seurata aika ajoin. Oikea kireys on tärkeä koneen toimivuuden ja laakereiden kestävyuden kannalta.

Kiristys suoritetaan koneen vasemmalla puolella olevista kiristysruuveista.

Oikea kiristys kts. viereinen kuva.

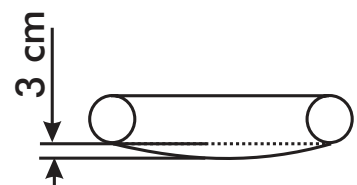

11.4 HUOLTO-OHJELMA

Junkkari apevaunu on huolellisesti huollettuna pitkäaikainen ja toimintavarma. Siksi onkin tärkeää, että huollot tehdään säännöllisesti.

TARKISTETTAVAT KOHTEET:

PLANEETTAVAIHTEIDEN ÖLJYNVAIHTO.....	300 h
ALENNUSVAIHTEEN ÖLJYNVAIHTO.....	200 h
PLANEETTAVAIHTEIDEN YLÄLAAKERIN RASVAUS	20 h
ELEVAATTORIN LAAKERIEN RASVAUS.....	30 h (Kuva 1)
LEIKKUUTERÄT.....	50 h
HYDRAULIIKKA: LETKUT JA LIITTIMET, MOOTTORI JA SYLINTERI TIIVEYDEN TARKISTAMINEN.....	200 h
RENKAAT JA RENGASPAINEET.....	200 h

Ensimmäinen öljynvaihto planeetta ja alennusvaihteille tulee suorittaa 100 käyttötunnin jälkeen.

Öljy:	SAE 80-90		
Öljymäärät:	Etummainen planeetta	8	litraa
	Etummaisen planeetan kulmavaihde	3	litraa
	Takimmainen planeetta	15	litraa
	Alennusvaihde	8	litraa

Tarkistuksien aikavälit ovat ohjeellisia.

Mikäli osissa on havaittavia kulumia tai ne ovat riikkoontuneet, tulee ne korvata aina alkuperäisillä varaosilla.

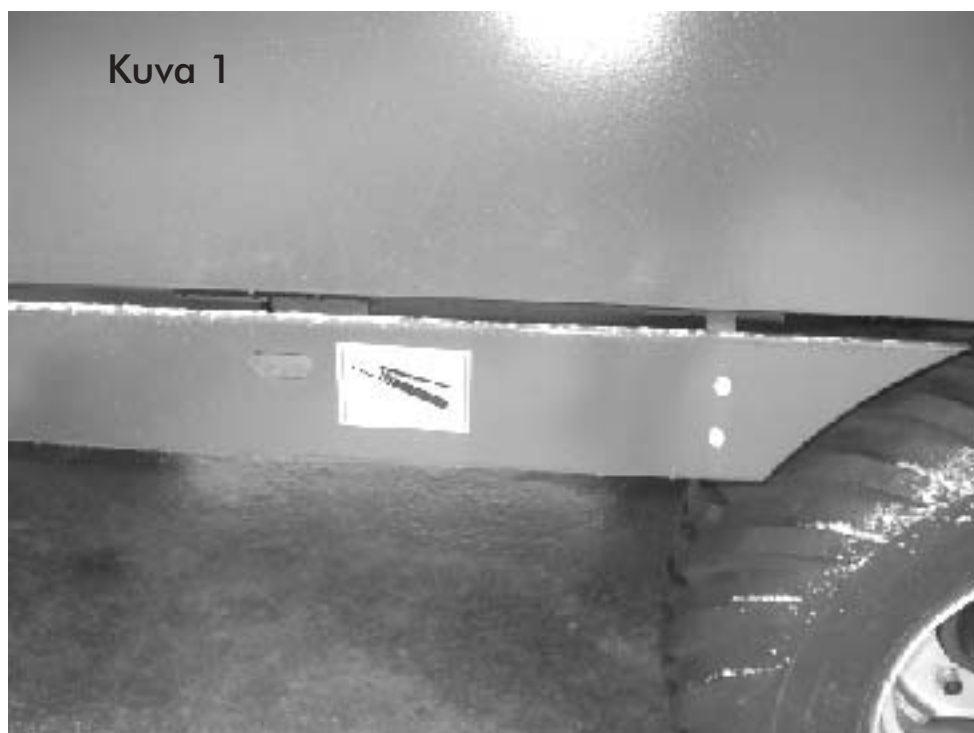

11.5 VOITELUKAAVIO

Apevaunu voidellaan voitelukaavion mukaisesti.

KOHDE	VOITELUAINE	HUOLTOVÄLI
A Planeettavaihteen ylälaakeri 2 kpl	Vaseliini	20 h
B Pyörän napa 4 kpl	vaseliini	8 h
C Elevaattorin laakerit 2kpl	vaseliini	50 h
D Planeettavaihteen 2 kpl öljynvaihto	SAE 80-90 EP etum. 8 l, takim. 15 l	300 h
E Alennusvaihteen öljynvaihto	SAE 80-90 EP 8 l	300 h
F Etummaisena planeettavaihteen kulmavaihde	SAE 80-90 EP 3 l	300 h

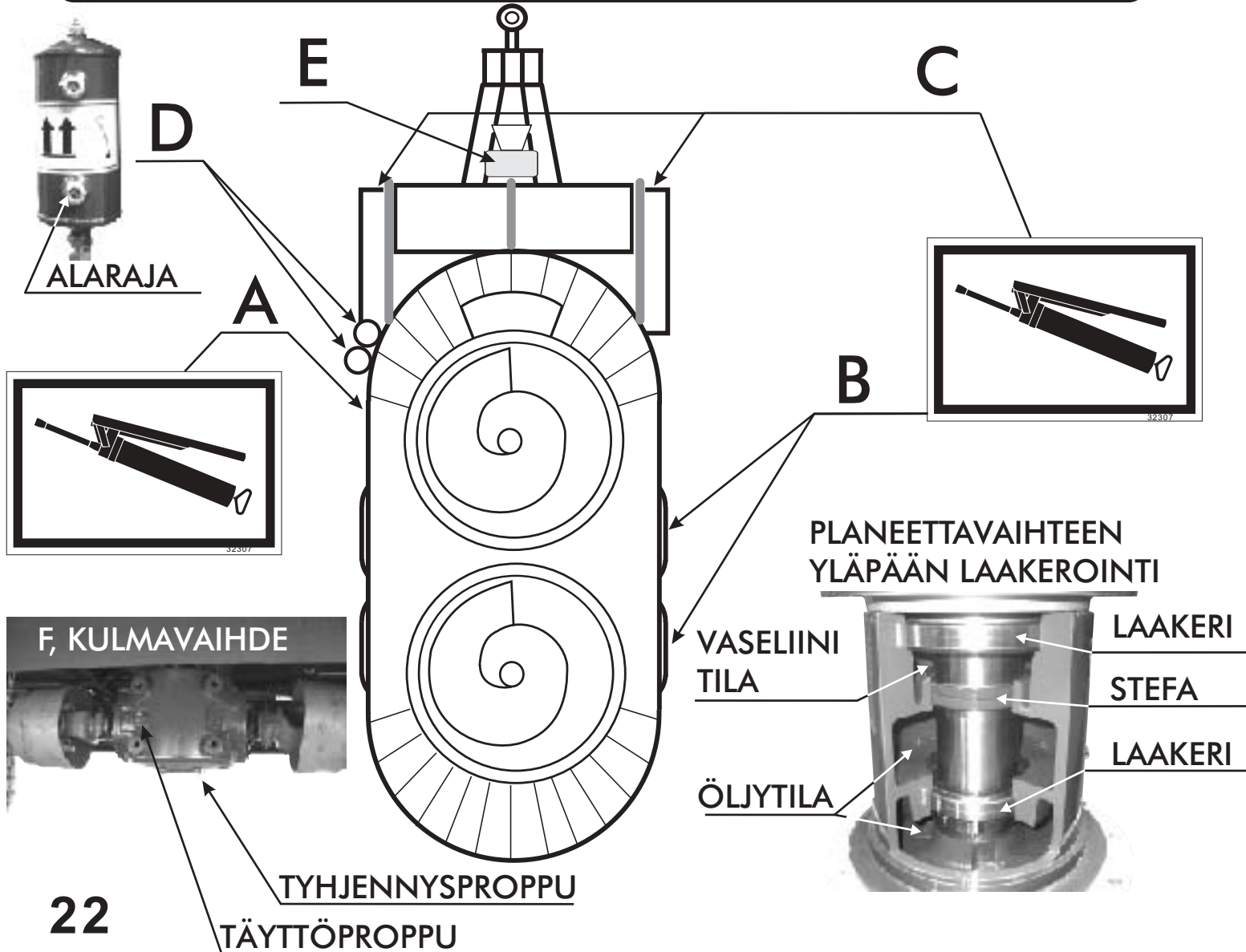

12 VIANETSINTÄKAAVIO

VIKA	AIHEUTTAJA	KORJAUSTOIMENPIDE
Terät eivät leikkaa.	Tylsät terät. Väärä teroituskulma.	Teroita terät ohjeen mukaisesti.
	Terä väärin päin.	Käännä terä.
	Kuiva korsirehu pyörii ruuvimukana.	Käytä vastateriä.
Elevaattori pyörii vain yhteen suuntaan. Elevaattori ei pyöri.	Hydr. letkut kytketty väärin .	Kytke letkut oikein. katso ohje KIINNITYS TRKTORIIN.
Rehu ei tule säiliöstä poikittaiskuljettimelle.	Sekoitinruuvi ei pyöri.	Kytke sekoitinruuvi pyörimään.
Materiaali ei pyöri säiliössä vaan kertyy yhteen paikkaan.	Materiaali kertyy vastateriin.	Säädä vastaterät uudelleen.
Nivelakseli "paukuttaa".	Liian suuri kääntökulma.	Oikaise vaunu traktoriin nähden. Käytä laajakulmanivelakselia.
Ruuvi ei pyöri.	Nivelakselin murtopultti poikki.	Vaihda nivelakselin mukana tullut vara pultti.
Suhteettoman suuri voiman tarve.	Säiliössä vieraita esineitä tai vierasta materiaalia. Materiaali jäätynyt säiliöön. Kulmavaihde ei ole suorassa.	Poista asiaan kuulumattomat esineet ja materiaali. Sulata säiliö.
Voimansiirrosta kuuluu outoja ääniä tai vaihteet lämpiävät.	Tarkista nivelakselin ristikot. Tarkista planeetta- ja alennus vaihteiden öljymäärät.	Voitele tai vaihda ristikot. Lisää tarvittaessa öljyä.

12.1 VIKAANTUMINEN

Apevaunun normaali kuluminen tapahtuu turvallisesti eikä aiheuta vaaratilanteita. Käytännössä ainoat kuluvat osat ovat terät, elevaattorin matto ja ensiönivelakseli.



Huoltamattomana, väärin huollettuna, ohjekirjan vastaisesti käytettynä, tai käyttäessä tarvikevaraosia on aina olemassa henkilö- tai aineellisen vahingon riski.



13 TUOTTEEN POISTAMINEN KÄYTÖSTÄ



LUE TURVALLISUUSOHJEET



Tuotteen käytöstä poistamisesta kokonaisuutena vastaa tuotteen loppukäyttäjä tai se henkilö tai yritys, jonka omaisuutena tuote on silloin kun tuote poistetaan käytöstä.

Tuotteen käytöstä poistamisesta ja erilaisten syntyvien jätteiden käsittelyistä on olemassa kaikissa käyttäjämaissa kansalliset lait, ohjeet sekä määräykset, joita on noudatettava.

Useimmat apevaunun osat ovat luonnossa hajoamattomia materiaaleja, joten apevaunu on purettava ja eri materiaalit on hävitettävä kansallisten määräysten mukaisesti.

-Rauta ja muut metallit kierrätetään kone- ja laitepurkaamojen kautta uudelleenkäytettäväksi.

-Jäteöljy, muovi ja muut kumiosat kuin renkaat käsitellään ongelmajätteenä ja ne hävitetään joko kierrättämällä tai kuljettamalla asianmukaisesti kaatopaikalle tai muuten hävitettävä kansallisten säädösten mukaisesti.

-Renkaat on hävitettävä direktiivien 83/189ETY, 182/88/ETY, 94/10/EY mukaisesti palauttamalla käytetyt renkaat kierrätyspisteisiin tai kierrätysoperaattoreille, jotka toimittavat renkaat edelleen jälleenkäsiteltäväksi.

Purkamisesta ja jätteiden käsittelystä saa tarvittaessa lisätietoja ympäristöviranomaisilta.

14 TAKUUEHDOT

TAKUUEHDOT:

1. Takuu-aika on 12 kuukautta maatalouskäytössä siinä työssä, johon laite on tarkoitettu.
2. Kunnallisessa, teollisessa ja ammattimaisessa urakoinnissa tai vastaavassa käytössä takuu-aika on 6 kuukautta.
3. Takuu-aika alkaa valtuutetun jälleenmyyjän uuden laitteen luovutuspäivästä.
4. Takuu korvaa valmistus- ja raaka-ainevirheet. Vaurioituneet osat korjataan tai vaihdetaan käyttökuntoiseen tehtaalla tai sopimuskorjaamossa. Alihankintaosilla on niiden valmistajien myöntämä takuu.
5. Takuukorjaus ei jatka takuu-aikaa
6. Takuu ei korvaa vaurioita, jotka aiheutuvat ohjekirjan vastaisesta virheellisestä käytöstä tai huollosta, liiallisesta kuormittamisesta tai normaalista kulumisesta. Takuu ei korvaa myöskään seurannaisvaurioita, seisontapäiviä, matkakuluja, rahteja, päivärahoja, ylityötä eikä koneen alkuperäisrakenteen muuttamista.

Takuuasioissa pyydämme Teitä kääntymään myyjäliikkeen puoleen, joka tekee takuuanomuksen. Ennen toimenpiteisiin ryhtymistä, niistä ja mahdollisista kustannuksista on sovittava valmistajan kanssa etukäteen.

Takuu on voimassa vain, jos takuukortti palautetaan asianmukaisesti täytettynä 14 pv:n kuluessa toim.päivästä valmistajalle.

15 VASTUUALUEET

Valmistaja ei vastaa jos konetta käytetään lakien, turvallisuusmääräysten tai tämän ohjekirjan vastaisesti. Koska koneen käytön yhteydessä saattaa syntyä tilanteita, joista ei ole ohjeita tai määräyksiä, käyttäjien suositellaan toimivan yleisten koneturvallisuusohjeiden ja direktiivien mukaisesti.

Valmistaja ei vastaa muiden valmistajien komponenttien käytöstä johtuvista vahingoista.

Valmistaja ei vastaa muille koneille tai laitteille apevaunun käytöstä johtuvista vahingoista.

Valmistaja ei myöskään vastaa virheellisen rehun aiheuttamista vahingoista. Käyttäjän tulee seurata rehun laatua jatkuvasti.

Valmistaja ei vastaa vieraiden esineiden, jäätymään päästetyn seoksen tai ylitäytön aiheuttamista vahingoista.

Koneen omistaja vastaakoneen käytöstä, hoidosta ja huollosta, ellei toisin ole sovittu.

Koneen omistaja vastaa siitä, että kaikki konetta käyttävät henkilöt saavat riittävän informaation koneen käsittelystä ja käytöstä.

MUISTIINPANOJA: