

Junkkari

YLEISPERÄVAUNU

8000
9000

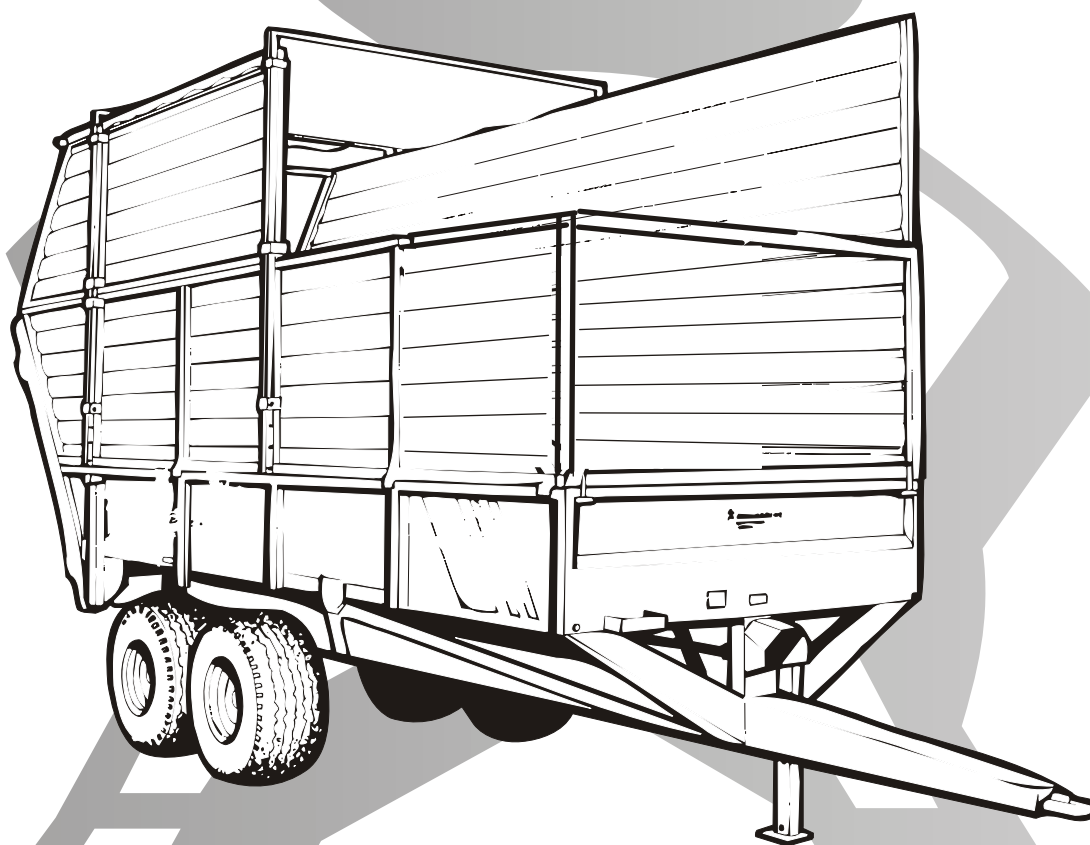

KÄYTTÖOHJE VARAOSALUETTELO

YPV-05SU



Junkkari

62375 YLIHÄRMÄ FINLAND
TEL. +358-(0)6-4835111
FAX +358-(0)6-4846401
e-mail: junkkari@msk.fi

SUOMI 2005 €

1. SISÄLLYSLUETTELO:

		SIVU NRO:		SIVU NRO:	
2	ARVOISA ASIAKAS	2	10	HUOLTO	20
	2.1 VAROITUSMERKKI	2	10.1	POHJAKUL.KIRIS.	20
3	TEKNISET TIEDOT	3	10.2	PURK. ELEVAT.	
4	TURVALLISUUSOHJEET	4		KETJUN KIRISTYS	20
	4.1 YLEISET TURV.OHJEET	4	10.3	HUOLTO KÄYTTÖ-	
	4.2 PYSÄHTYMISAJAT	4		KAUDEN JÄLKEEN	21
	4.3 NIVELAKSELI	5	10.4	KÄYTTÖÖN OTTO	
	4.4 KULJETUS JA SIIRTO	5		HUOLTO	21
	4.5 HYDRAULIIKKA	6	11	VIAN ETSINTÄ	22
	4.6 HUOLTO JA KORJAUKSET	6	11.1	VIKAANTUMINEN	22
5	TURVAMERKIT JA TYYPPIKILPI	7	12	TUOTTEEN POISTA-	
	5.1 VALOLAITTEET JA HITAAAN-	10		MINEN KÄYTÖSTÄ	23
	AJONEUVONKILPI	10	13	TAKUUEHDOT	24
	5.2 ETULAITA	10	14	VASTUUALUEET	24
	5.3 TYYPPIKILPI	11			
6	KÄYTTÖYMPÄRISTÖ	12			
	6.1 KÄYTTÖTARKOITUS	12			
	6.2 SOVELLUTUKSET	12			
	6.3 KÄYTTÖRAJOITUKSET	12			
7	TOIMINTAPERIAATE	12			
8	KULJETUS, KÄSITTELY YM.	13			
	8.1 KULJETUS	13			
	8.2 KÄSITTELY	13			
	8.3 VARASTOINTI	13			
	8.4 ERITYISTURV.OHJEET	13			
9	KÄYTTÖÖNOTTO	14			
	9.1 PAKKAUKSEN SISÄLTÖ	14			
	9.2 HÄVITTÄMINEN	1	4		
	9.3 KOKOONPANO	14-16			
	9.4 KIINNITYS TRAKTORIIN	16-17			
	9.5 NIVELAKSELI	18			
	9.6 RENKAAT	19			
	9.7 TUOREREHUN KULJETUS	19			
	9.8 LANNAN LEVITYS	19			
	9.9 LEVITYSKELAN ERITYIS-				
	TURVAOHJEITA	20			

2 Arvoisa Asiakas

Kiitämme osoittamastanne luottamuksesta ja toivomme Teille parhainta menestystä työssänne.

Pyydämme teitä tutustumaan tähän käyttöohjeeseen, sillä koneen täydellinen tuntemus, oikeat säädöt ja huolellinen hoito takaavat käyttäjän turvallisuuden ja koneen jatkuvan toiminnan kiireisinä työpäivinä.

On tärkeää, että tämän kirjan jokainen kohta on ymmärretty ja että käyttöohjeita noudatetaan. Epäselvissä tapauksissa on syytä ottaa yhteyttä koneen myyjään.

Toivomme, että tutustuttuanne käyttöohjeeseen palauttaisitte takuutodistuksen allekirjoitettuna tehtaalte.



2.1 Varoitusmerkki

Ohjekirjassa käytetään tätä merkkiä aina kun on olemassa vaara käyttäjälle tai muille henkilöille.

Lisäksi merkkiä käytetään silloin kun on vaaratekijöitä ympäristölle tai omaisuudelle.

3. TEKNISET TIEDOT

	8000	9000
Kantavuus	8000 kg	9000 kg
Lavan leveys	185 cm	200 cm
Lavan pituus	420 cm	420 cm
Tilavuus		
-peruslaidoin	3.5 m3	4.2 m3
-tuorerehuvarustein	19.5 m3	22.0 m3
Pohjakuljetin	2 ketjua	3 ketjua
Rengaskoko	400*15.5	400*15.5
-Lisävarusteena	500/50R17	500/50R17
Raideleveys	172 cm	192 cm
Pohjan korkeus maasta	105 cm	105 cm
Peruslaidoin korkeus maasta	152 cm	152 cm
Tuorerehulaidoin korkeus maasta	252 cm	252 cm
Tuorerehulaidat + tuorerehulisälaidat	359-390 cm	359-390 cm

LISÄVARUSTEET:

- purkauselevaattori
- karjanlannanlevitin
- rehunlevityskela
- tuorehulaidat + yläverkko
- hydraulinen pohjansiirto
- hydraulinen takalaita + lantalisälaidat

Koneesi tiedot:

Tyyppi: _____

Valmistenumero: _____

Vuosimalli: _____



4 TURVALLISUUSOHJEET



4.1 Yleiset turvallisuusohjeet

-**VAATETUS:** Käytä oman turvallisuutesi vuoksi hyvin sopivia vaatteita, joissa ei ole roikkuvia liepeitä.

-**KÄYTTÖ:** Tutustu hyvin ennen vaunun käyttöä sen kytkemiseen, säätimiin ja toimintaan.

-**VAROITUKSET:** Noudata kaikkia vaunuun asetettuja varoituksia ja ohjeita.

-**SUOJUKSET:** Vaunua saa käyttää vain silloin kun kaikki suojukset ovat paikallaan ja kunnossa.

-**KYTKEMINEN TRAKTORIIN:** Noudata erityistä varovaisuutta kytkiessäsi tai irroittaessasi vaunua.

-**VETOLAITEKUORMITUS:** Ota huomioon suurimmat sallitut vetoaisan ja traktorin vetolaitteen kuormitukset.

-**PYSÄKÖINTI:** Varmista, että vaunu ei pysäköitynä pääse liikkumaan.

-**TURVALLISUUSSETÄISYYS:** Vaunussa on sen toimintaperiaatteen vuoksi osia, joita ei voida täysin suojata. Näistä osista on pysyttävä aina riittävän etäällä. Kuljettajan on myös huolehdittava, etteivät sivulliset pääse lähestymään näitä osia.

-**VAUNULLA TYÖSKENTELY:** Työskenneltäessä, vaunun läheisyydessä oleskelu on kielletty.

1. Tarkista uuden vaunun osien kiinnitys ja vapaa pyöriminen.
2. Vaunun puhdistusta, voitelua tai säätöjä ei saa suorittaa voiman ulosoton ollessa kytkettynä.
3. Lavalle meno pohjakuljettimen pyöriessä ehdottomasti kielletty.
4. Käytä ainoastaan voimanottoakselissa nopeutta 540 r/min.
5. Ennen käynnistystä tulee varmistua siitä, ettei ketään ole lavalla, vaunun alla, purkauselevaattorin tai lantakelan takana suojaetäisyyden sisäpuolella.
6. Varo pyörivää pohjakuljettimen ja purkauselevaattorin ketjua.
7. Ennenkuin poistut ohjaamosta aseta vaihde vapaalle ja kytke käsijarru päälle.
8. Älä anna lasten tai muiden ylimääräisten henkilöiden olla ohjaamossa käytön aikana.
9. Levitinkelalla varustettua vaunua käytettäessä on vaunun takana oltava väh. 30 m:n suojaetäisyys kelan pyöriessä.
10. Tarkista pyörän pulttien kireys ensimmäisten kolmen ajotunnin jälkeen.
11. Varmista, ettei kukaan kytke voiman ulosottoa päälle vaunua huoltaessasi.
12. Nouseminen vetopuomille nivelakselin pyöriessä ehdottomasti kielletty.
13. Nivelakseli täytyy olla varustettuna ylikuormitussuojalla.
14. Lannanlevityksen yhteydessä on huomioitava, että kuormaamisen yhteydessä vaunuun ei mene kiviä, laudan pätkiä yms.
15. Kylmänä vuodenaikana on tarkastettava, että pohjakuljetin ei ole jäänyt vaunun Pohjaan.
16. Lannanlevityksen yhteydessä on aina käytettävä etusärmiä.
17. Turvalaitteiden ja suojiin kiinnitys on tarkistettava päivittäin.

4.2 PYSÄHTYMISAJAT

Yleisperävaunun pohjakuljetin ja levitinkela(t) pysähtyvät kuormitettuna välittömästi. Lisävarustein ja tyhjänä kuormittamattomana pysähdysaika on noin 5 sekuntia.

4.3 NIVELAKSELI

1. Tarkista, ettei voimansiirtoakselin suoja-putket pyöri akselin mukana. Kiinnitä pysäytysketju huolellisesti.
2. Kun konetta kuljetetaan julkisilla teillä, tulee kuljettajan varmistua siitä, että voimansiirto on pysäytetty.
3. Ennen voimanoton kytkemistä päälle varmista, ettei kukaan seiso pyörivän akselin lähistöllä.
4. Nivelakselin saa asentaa paikalleen vain traktorin voimanottoakselin ollessa kytkettynä pois päältä, moottorin ollessa pysäytettynä ja virta-avaimen ollessa poistettuna virtalukosta.
5. Moottoria käynnistettäessä voimanoton on oltava kytkettynä pois päältä.
6. Traktorin voimanoton kierrosnopeuden tulee sopia koneen käyttöön.
7. Voimanotolle annettua kierrosnopeutta ei saa ylittää. Ylitys aiheuttaa koneelle vaurioita.
8. Voimanottoakseli on kytkettävä pois päältä, kun sitä ei tarvita tai kun traktori ja työkone ovat liian suuressa kulmassa.
9. Ennen nivelakselin pyörimään kytkemistä ja myös koko ajan akselin pyöriessä varmista, ettei kukaan oleskele pyörivän akselin vaara-alueella.
10. Älä käytä muita kuin CE-merkillä varustettuja, valmistajan hyväksymiä nivelakseleita. Suojusputket ja -suppilot sekä traktorin voa-suojus on aina oltava asennettuna paikalleen ja kunnossa.
11. Älä koskaan käytä vaurioitunutta nivelakselia, koska tällöin on olemassa vakava onnettomuusvaara. Vaurioitunut akseli on korjattava ennen kuin sitä käytetään seuraavan kerran.
12. Ota huomioon nivelakselin akseliputkien päällekkäisyys sekä kuljetus- että työasennossa.
13. Akselin lyhentämisen jälkeen profiiliputket on puhdistettava ja voideltava rasvalla huolellisesti.
14. Nivelakseli on asennettava paikalleen ja irroitettava vain silloin, kun traktorin voimanottoakseli on kytketty pois päältä. Voimanottoakselia ei saa jättää kytketyksi pois päältä vain kytkimen varaan.
15. Kun nivelakseli on asennettu paikalleen, sen lukitusnastan on oltava lukittuna voimanottoakselin urassa. Tarkista, että akseli on tukevasti paikallaan.
16. Kytke akselinsuojuksen lukitusketju siten, ettei suojuks pääse pyörimään.
17. Aseta irroitettu nivelakseli sille varatulle tuelle.

4.4 KULJETUS JA SIIRTO

1. Noudata aina tieliikennelakia ajaessasi yleisillä teillä.
2. Tarkista ja asenna kaikki yleisillä teillä kuljetusta varten tarvittavat varusteet kuten valot heijastimet ja hitaan ajoneuvon kolmio.
3. Ota huomioon sallitut akselipainot, kokonaispainot sekä kuljetusmitat.
4. Silppurin runkoa käytettäessä varmista, että vetokoukun lukitus on lukkiutunut ja vaunu siirretty kulkemaan samalla linjalla traktorin kanssa.
5. Traktorin käyttäytymiseen kuljetuksen aikana, sen ohjautumiseen ja jarrujen toimintaan vaikuttaa perävaunun kuorma. Siksi on tärkeää, että aina noudatetaan sallittuja akseli- ja Aisapainoja.



4 TURVALLISUUSOHJEET



6. Vaunussa ei saa kuljettaa matkustajia.
7. Vaunua saa nostaa vain ohjetarroin merkityistä paikoista.
8. Käytä ainoastaan hyväksytyjä nostoliinoja tai ketjuja ja tarkista niiden kunto.
9. Vaunua kuljetettaessa on se sidottava tukevasti lavaan ketjuilla tai sidontaliinoilla.
10. Trukilla tms. lastattaessa, on huolehdittava, että vaunu on tasapainossa eikä putoamisen vaaraa ole.

4.5 HYDRAULIIKKA

1. Kytkemisen jälkeen hydraulijärjestelmässä on korkea paine. Kovalla paineella purkautuva hydraulioöljy tunkeutuu ihon läpi ja saattaa aiheuttaa vakavia vammoja. Vammautumisriski on olemassa silloinkin, kun haetaan vuotokohtia.
2. Ole varovainen kaikkien hydraulikkaosien kanssa. Niiden yhteydessä on olemassa puristus- ja leikkausvaaroja.
3. Hydrauliliittimiä ei saa irroittaa, kun kone on pelkän hydraulikan varassa, koska järjestelmään jää paine.
4. Kytettäessä hydrauliletkeä traktoriin hydraulijärjestelmä ei saa olla paineistettu koneen eikä traktorin puolelta.

SUOJAUTUMINEN ÖLJYILTÄ JA RASVOILTA

1. Käytä aina öljyä tai rasvaa käsitellessäsi asianmukaisia suojavaatteita ja öljyn kestäviä käsineitä.
2. Vältä ihon kosketusta öljyn ja rasvan kanssa. Iho voi vaurioitua.
3. Älä koskaan käytä ihon puhdistamiseen öljyä tai voitelurasvaa! Näissä aineissa saattaa olla pieniä metallihiukkasia, jotka aiheuttavat käsiin haavoja, joita öljy vielä pahentaa.
4. Seuraa voiteluaineiden valmistajien käsittelyohjeita sekä turvallisuusmääräyksiä.
5. Synteettiset öljyt ovat monesti syövyttäviä ja aiheuttavat ihon voimakasta ärtymistä.

JÄTEÖLJY

1. Jäteöljy on kerättävä talteen ja vietävä asianmukaisesti hävitettäväksi kansallisten määräysten mukaisesti.

ONNETTOMUUDET

1. Mikäli öljyä joutuu maaperään, on sen leviäminen estettävä ja öljy kerättävä talteen esim. imeyttämällä turpeeseen.

4.6 HUOLTO JA KORJAUKSET

1. Ennen puhdistus-, voitelu-, asennus- tai säätötöitä varmista aina, että voimanotto on pois päältä ja moottori pysäytetty. Irroita virta-avain tahattoman traktorin tai työkoneen liikkeellelähdon estämiseksi.
2. Tue vaunu kunnolla paikalleen ennen kuin aloitat huoltotöitä.



5 TURVAMERKIT JA -KOMPONENTIT SEKÄ TYYPPIKILPI



Puristusvaara koneen ja traktorin välissä

	<p>Lue käyttö- ja turvallisuus-ohjeet aina ennen käyttööntoa.</p> <p>Läs bruksanvisning och säkerhetsföreskrifter innan den nya maskinen tas i bruk.</p> <p>Become familiar with the owners manual and safety instructions before starting to operate this machine.</p>
<small>4-32173</small>	

<small>15064</small>	

Varo ketjua

	<p>VAROITUS ! VARO liikkuvia osia ! PYSÄYTÄ kone ryhtyessäsi huolto- tai korjaustyöhön ! PIDÄ lapset poissa koneen luota !</p> <p>WARNING! WARNING för rörliga delar! STANNA maskinen vid service- eller reparationsarbeten! HÅLL barnen borta från maskinen!</p> <p>WARNING ! BE CAREFUL with moving parts! STOP the machine when repairing or making service! TAKE CARE OF that children are not near the machine!</p>



<small>14123</small>	

Varo nivelakselia

	MAX. 540 /MIN

Koneen sallittu pyörimisnopeus



5 TURVAMERKIT JA -KOMPONENTIT SEKÄ TYYPPIKILPI



HUOM ! Kiristä pultit 3 tunnin ajon jälkeen.

OBS ! Spänn bultarna efter 3 h körning.

NOTE ! Tighten the bolts after 3 operating hours

38070

Max. Rengaspaine

340 kPa

24006



Koneen nostopiste

Varoetäisyys lentäviä esineitä

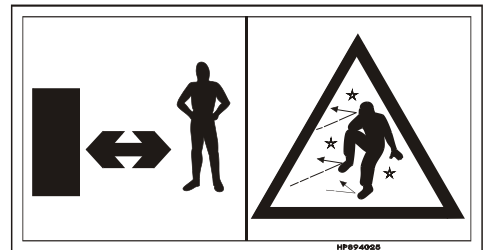

HF894028



Varoetäisyys

20m

SIVUHEIJASTINKILVET

ETUHEIJASTIN-
KILVET

**ÄLÄ AVAA SUOJIA
KONEEN KÄYDESSÄ!**

**ÖPPNA EJ SKYDD NÄR
MASKINEN ÄR I GÅNG!**

**DON'T OPEN THE COVER
WHEN THE MACHINE IS
RUNNING!**

5 TURVAMERKIT JA -KOMONENTIT SEKÄ TYYPPIKILPI



Puristusvaara



4-15066

Varo heittokelaa ja ketjua



38069



38068

PURISTUMISVAARA

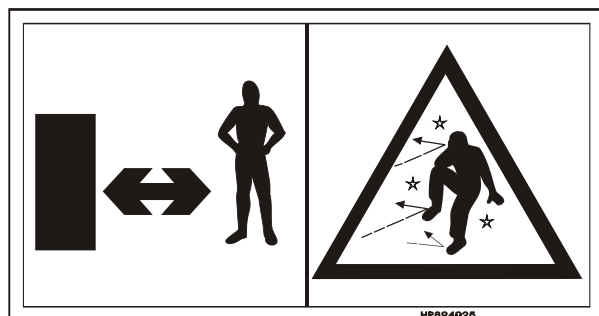

HP894025

Varoetäisyys lentäviä esineitä



5.1 VALOLAITTEET JA HITAAN AJONEUVONKILPI

JUNKKARI YLEISPERÄVAUNUISSA ON VAKIONA EU-DIREKTIIVIEN MUKAISET VALO- JA HEIJASTIN LAITTEET, JOTKA TOIMIVAT TRAKTORIN 7-NAPAISEN PISTOKKEEN KAUTTA. VALOJA ON KÄYTETTÄVÄ AINA AJETTAESSA YLEISILLÄ TEILLÄ

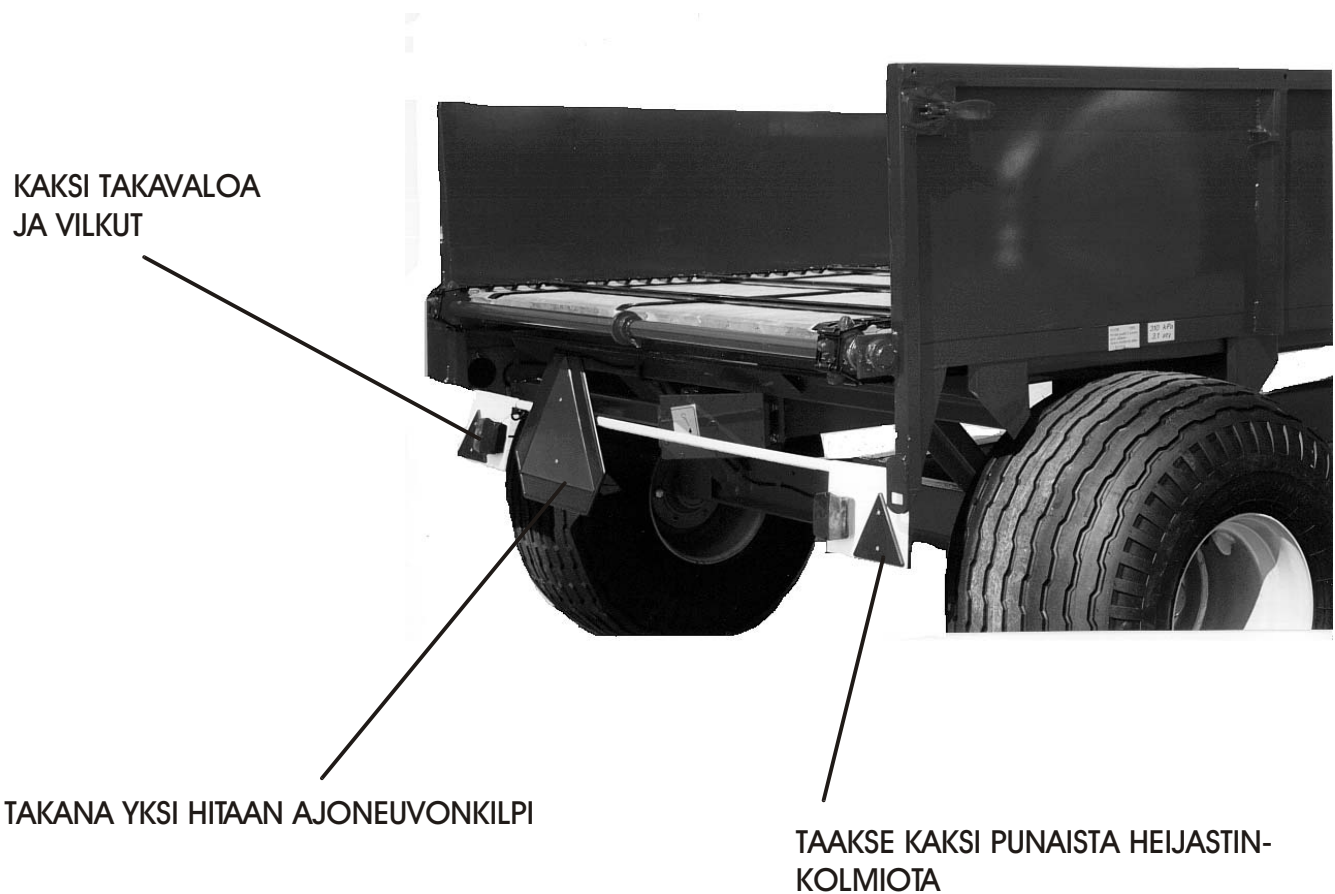

KELTAISIA SIVUHEIJASTIMIA ON KAKSI MOLEMMILLA SIVUILLA. VALKOISIA ETUHEIJASTIMIA ON KAKSI KAPPALETTA. KATSO SIVUN 8 KUVA.

5.2 ETULAITA.

1. Etulaita on pakollinen varuste käytettäessä lannanlevityskelaa. (HUOM ! Lisävaruste)
2. Etulaita on asennettava kuvan mukaa asiallisesti paikoilleen.
3. Etulaidan tehtävänä on suojata mahdollisesti eteenpäin suuntautuvilta lentäviltä Esineiltä.



ETULAITA
ASENNETTUNA



5.3 TYYPPIKILPI



Malli		Type
Valm.n:o		Mfg n:o
Valm.vuosi		Year
Renkaat		Tyres
Kantavuus		Carr. cap
Kok. paino		Total weight
Aks. paino		Axle weight
Max.aisapaino		Max.boomload

 **JUNKKARIOY** 
62375 YLIHÄRMÄ FINLAND



6 KÄYTTÖYMPÄRISTÖ

6.1 KÄYTTÖTARKOITUS

Yleisperävaunu varustettuna lannanlevityskelalla on tarkoitettu kuivikelannan kuljetukseen ja levitykseen. Yleisperävaunu varustettuna purkauselevaattorilla ja tuorerehulaidoilla on tarkoitettu säilörehun kuljetukseen ja purkaukseen. Purkauselevaattoriin asennetun levitinkelan tarkoitus on levittää purettava rehu laajemmalle alueelle siiloon tai aumaan. Yleisperävaunulla voi kuljettaa myös viljaa ja samantapaisia materiaaleja kuten esim. sahajauhoja, multaa yms. Murskeen, hiekan ja kappaletavaran kuljettaminen ja purkaminen on kiellettyä, koska kivet yms. kappaleet saattavat joutua kolaketjun ja hammaspyörien väliin katkaisten kolaketjun.

6.2 SOVELLUTUKSET

Yleisperävaunu soveltuu isohkon kappaletavaran kuljetukseen siinä tapauksessa, ettei purkaus tapahdu pohjakuljettimen avulla.



6.3 KÄYTTÖRAJOITUKSET JA KIELLETYT KÄYTTÖMUODOT



KÄYTTÖRAJOITUKSET

Käyttäjään asetetut rajoitukset

Käyttäjän ei saa olla huumaavien aineiden, alkoholin tai vahvojen lääkkeiden vaikutuksen alaisena.

Sairaus- tai invalidiiteettitapauksissa luvan käyttöön voi antaa hoitava lääkäri. Laitteiston käyttö on kielletty henkilöiltä, joilta puuttuu asianmukaiset tiedot ja taidot maataloudesta, sekä alle 15 vuotiailta.

Kielletyt käyttömuodot

- Vaunun pohjakuljettimella ei saa purkaa kappaletavaraa .
- Lannan purkaminen purkauselevaattorin kautta on kielletty.
- Materiaalia, joka saattaa jäädä pohjakuljettimen, ei saa jättää vaunuun pitemmäksi aikaa.
- Käytettäessä normaalia nivelakselia on voiman ulosotto kytkettävä pois päältä ajettaessa jyrkissä kaarteissa.

7 TOIMINTAPERIAATE

Yleisperävaunu on tarkoitettu kytkettäväksi silppurin tai traktorin perään. Yleisperävaunu, joka on varustettu karjanlannanlevittimellä on tarkoitettu levittämään purettava lanta tasaisesti kerrokseksi pellon pintaan. Levitettävän lantakerroksen paksuutta voidaan muuttaa traktorin ajonopeutta muuttamalla sekä perävaunun purkausnopeutta säätämällä. Lisäkelaa voidaan käyttää karjanlannanlevittimessä tarkemman levitystuloksen aikaansaamiseksi. Tuorerehuvarustuksessa kolaketjutyyppinen purkauselevaattori annostelee rehumassan tasaisesti levitinkelalle, joka levittää rehun laajemmalle alueelle. Purkausnopeutta säädetään perävaunun pohjakuljettimen nopeutta säätämällä. Pohjakuljetin voi olla joko mekaaninen tai hydraulitoiminen.

8 KONEEN KULJETUS, KÄSITTELY JA VARASTOINTI

(MAAHANTUOJA, KESKUSLIIKE JA JÄLLEENMYYJÄ)

8.1 KULJETUS

1. Tuotteen toimitusehto on vapaasti tehtaalla, ellei asiasta toisin sovita.
2. Ostaja (keskusliike) sopii valmistajan kanssa ajankohdasta, jolloin tuote on noudettavissa.
3. Valmistaja huolehtii tuotteen lastauksesta.
4. Kuljetuksen ajan vastuu tuotteesta on kuljetusliikkeellä.

8.2 KÄSITTELY

1. Tuotetta tulee käsitellä maatalouskoneelle tyypillisellä tavalla huolellisesti sitä vaurioittamatta.
2. Tuotteen päälle ei saa lastata muita tuotteita.
3. Tehtaalta tuote lähetetään huolellisesti pakattuna.

8.3 VARASTOINTI

1. Vaunu tulee varastoida auringonvalolta ja sateelta suojattuna.
2. Ulkona varastoitaessa on tarkistettava aika ajoin, että vaunuun ei jää vettä seisomaan.
3. Pitempiaikainen varastointi tulee aina tapahtua sisätiloissa.



8.4 KONEENKULJETUKSEN ERITYISTURVALLISUUSOHJEET



1. Koneita saa nostaa vain ohjetarvoin merkityistä paikoista.
2. Varmista, että nostava laite on riittävän tehokas ja turvallinen ja kaatumis- ja putoamisvaaraa ei ole.
3. Koneita ei saa nostaa trukinpiikeillä, vaan on aina käytettävä joko liinoja tai ketjuja.
4. Käytä vain hyväksytyjä liinoja tai ketjuja.
5. Varmista aina ennen nostoa liinojen ja ketjujen kunto.
6. Koneita nostettaessa nostoliinat tai ketjut tulee pitää kireällä, jotta kone ei pääse heilahtamaan ja synnyttämään vaaratilanteita.
7. Tarkista aina nostoetäisyys käyttäessäsi nostureita.
8. Kone on kuljetuksen ajaksi aina sidottava lavaan.

9 KÄYTTÖÖNOTTO

Vaunun käyttöönotosta vastaa asiakas ellei kaupan yhteydessä ole toisin sovittu.



LUE TURVALLISUUSOHJEET



9.1 PAKKAUKSEN SISÄLTÖ

Pakkaus sisältää perusvaunun, joka on yksi kolli. Nivelakseli ja ohjekirja ovat kiinnitettynä vaunun runkopalkkiin.

Lisävarusteet toimitetaan kukin omassa pakkauksessaan. Lannanlevityspaketti sisältää lantakelan, ketjunsuojan, ketjun sekä etusärmin. Tuorerehulaitavarustus sisältää alalaidat sekä etusärmin, jotka ovat pakattu yhdeksi kolliksi. Tuorerehulisälaidat sisältävät ylälaidat, yläverkon, 2 kpl yhdystankoja, 4 kpl sivutukia, takaportin sekä kiinnitysruuvit.

Purkauselevaattori sisältää elevaattorin, ketjunsuojan sekä ketjun.

9.2 Pakkausten hävittäminen

Puiset ja pahiset pakkausmateriaalit voi hävittää polttamalla tai viemällä kaatopaikalle. Pakka-uksen mukana tulevat muovipussit ja muoviset narut tulee hävittää kansallisten säädösten mukaisesti kierrättämällä tai viemällä kaatopaikalle.

9.3 Kokoonpano

Yleisperävaunu:

Kun pakkaus on purettu aloitetaan kokoaminen:

Kytetään nivelakseli siten, että ylikuormakytin tulee perävaunun puolelle.

Lannanlevityskela:

Kelassa olevat hahlot asennetaan perävaunussa oleviin alempiin tappeihin ja nostetaan kela paikalleen ja lukitaan laitalukoilla. Asenna rullaketju paikoilleen ja kiristä se kelan laakeria siirtämällä. Jonka jälkeen asennetaan ketjunsuoja paikoilleen.



LEVITYSKELA ASENNETTUNA
PAIKOILLEEN

Kaksoislannanlevityskela:

Kaksoislannanlevityskela on normaali tuorerehulevityskela, jota käytetään purkauselevaattorin kanssa.

Kelassa olevat hahlot asennetaan perävaunussa oleviin ylempiin tappeihin, nostetaan kela paikoilleen ja lukitaan laitalukoilla. Lisäkela asennetaan lantakelan rungon alapäässä oleviin tappeihin ja lukitaan tapeilla ja rengassokilla. Asennetaan ketjut paikoilleen (kummallakin kelalla on oma käyttävä ketju), jonka jälkeen laitetaan ketjunsuoja paikoilleen.

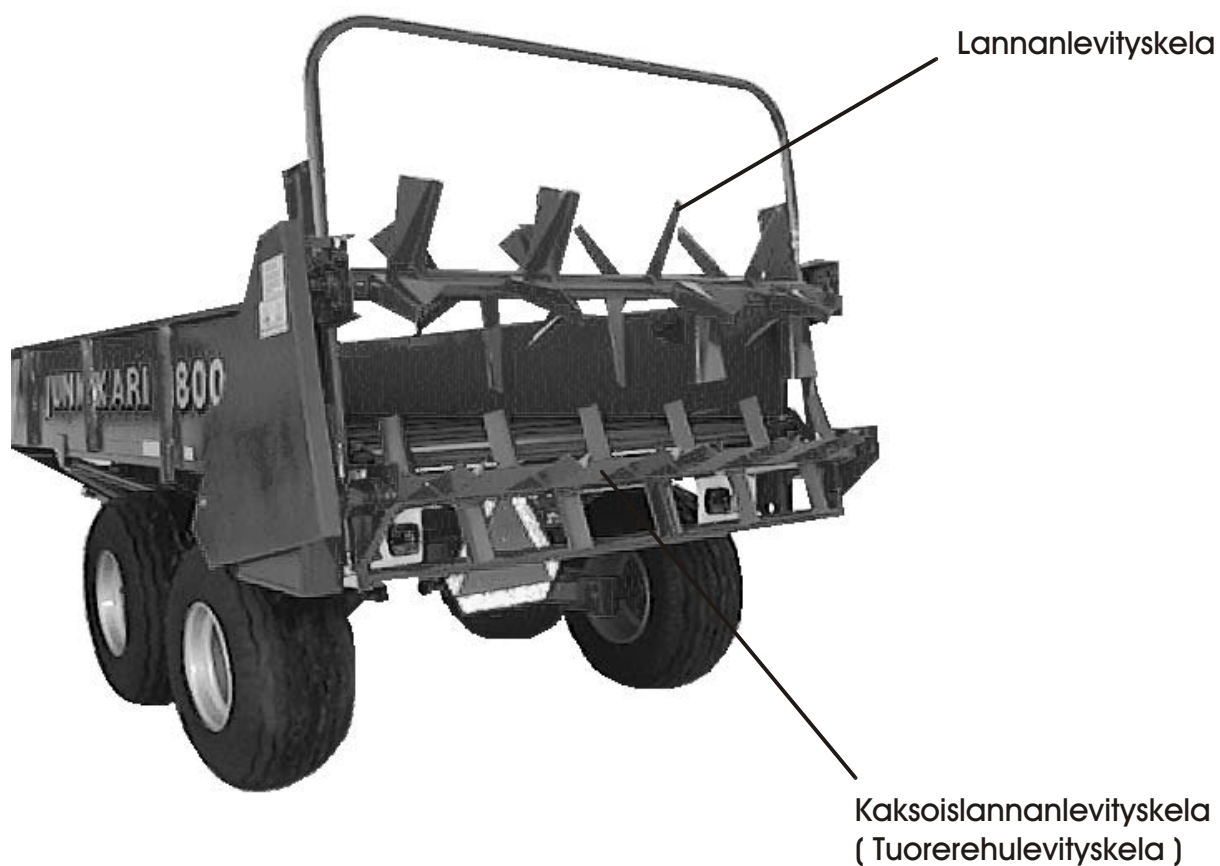

Tuorerehulaidat:

Nostetaan alimmaiset sivulaidat paikoilleen siten, että profiilipelti tulee kuormatilan puolelle sen jälkeen nosta etusärmi. Ylälaidat asennetaan alimmaisten laitojen päälle ja tuetaan sivutuilla. Tämän jälkeen asennetaan ylälaitojen väliin yhdystangot sekä takaportti. Lopuksi asennetaan yläverkko, joka kiinnitetään ylälaidoissa oleviin koukkuihin.

Purkauselevaattori:

Elevaattoriin kiinnitetään 2 kpl poskilevyjä. Elevaattorin hahlot asennetaan perävaunussa oleviin alempiin tappeihin, jonka jälkeen elevaattori nostetaan pystyyn ja lukitaan laitalukoilla sekä kiinnitysruuveilla paikoilleen. Seuraavaksi asennetaan ketju ja ketjunsuoja. Vetävä ketju asennetaan pienempään rattaaseen, suurepi käyttää mahdollista levitinkelaa. Ketju kiristetään ketjunsuojaissa olevalla kiristysrullalla. Levitinkela voidaan asentaa purkauselevaattoriin siten, että kelan mukana tulevat soviteosat kiinnitetään elevaattoriin ja joihin kela kiinnitetään kiinnitystappien avulla. Seuraavaksi kiinnitetään ketju ja ketjunsuoja paikoilleen.

Tuorerehulevitinkela:

Levitinkela voidaan asentaa purkauselevaattoriin siten, että kelan mukana tulevat soviteosat kiinnitetään elevaattoriin ja kela kiinnitetään näihin osiin kiinnitystappien avulla. Seuraavaksi asennetaan ketju ja ketjunsuoja paikoilleen. Huom! Tuorerehukelaa käytetään myös tarvittaessa kaksoislannanlevityskelana.

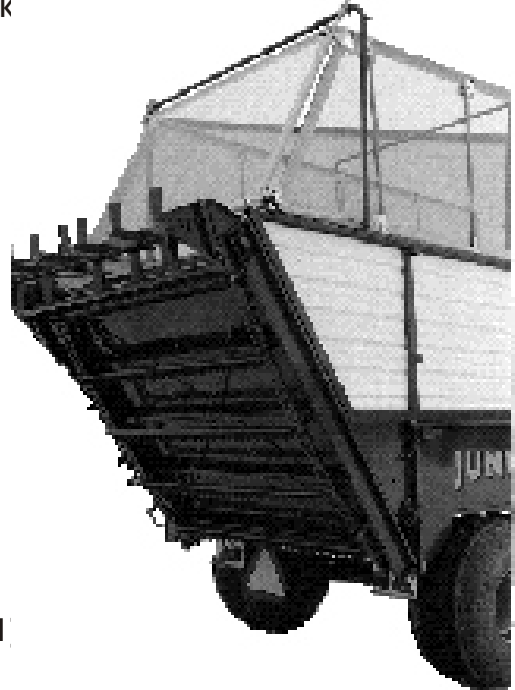

9.4 KIINNITYS TRAKTORIIN

Perävaunu kiinnitetään traktorin vetokoukkuun (ISO 6489/1).

Voiman ulosotto

Yleisperävaunussa on SFS-ISO 500-standardin, kategorian 1 mukainen voimanottoakselin kytkentä. Lisäksi vaunussa on EY-direktiivin 89/392, normin EN 1152 ja CEN/TC 144 N 194 mukaiset turvavarusteet valmiina, jolloin vaunuun voidaan kytkeä edellisten merkittyjen direktiivien ja normien mukainen nivelakseli. Soveltuvista nivelakseleista on esimerkkejä kohdassa "Nivelakseli".

Voimanulosoton nimelliskierrokset ovat 540 r/min.

Hydrauliikka

Mikäli vaunussa on hydraulinen pohjansiirto, tarvitsee se toimiakseen kaksitoimisen hydrauliventtiilin. Standardin ISO 7241-1 mukaiset hydrauliliittimet kytetään traktoriin normaalisti letkujen ollessa paineettomina. Paineettomuuden voi varmistaa ennen letkujen irrottamista siten, että traktorin ollessa sammutettuna viedään hydrauliventtiilien vivut molempiin ääriasentoihin, jolloin järjestelmässä mahdollisesti oleva paine pääsee



**PAINEENALAISIA LETKUJA EI SAA MISSÄÄN TAPAUKSESSA TYHJÄTÄ HAKKAAMALLA TAI PAINAMALLA PIKALIITINTÄ, KOSKA ON AINA OLEMASSA HENKILÖVAHINGON JA MAAPERÄN SAASTUMISEN VAARA.
ÄLÄ YLITÄ HYDRAULIJÄRJESTELMÄN MAKSIMIPAINETTA.**

Sähkökaavio :

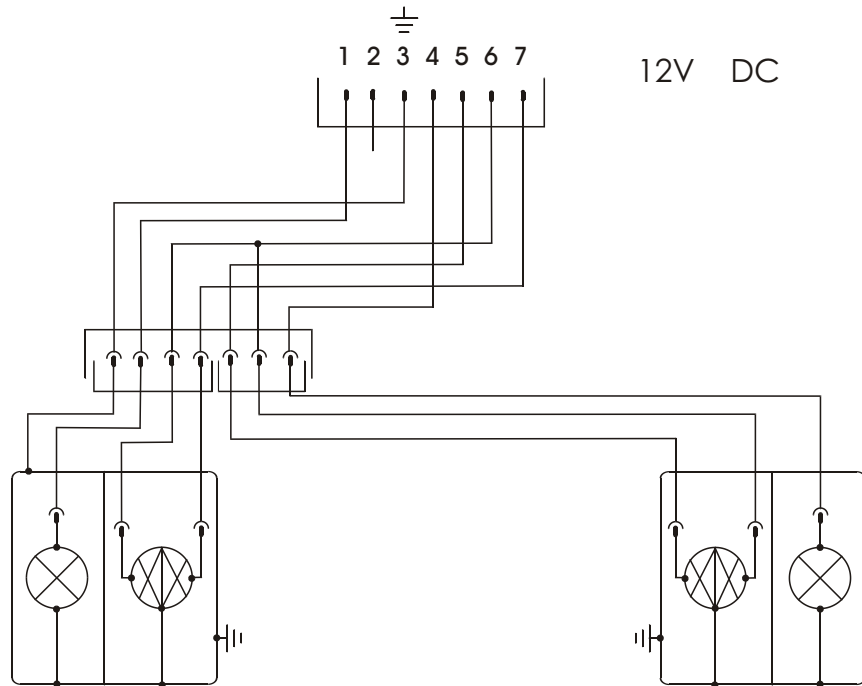

Valolaitteet:

Valolaitteet kytketään traktorin perävaunun pistokkeeseen. Pistokkeen tulee olla 7-napainen SFS 24272 DIN ISO 3732 -standardien mukainen pistoke. Valolaitteet toimivat tasavirralla, jonka nimellisjännite on 12 V.

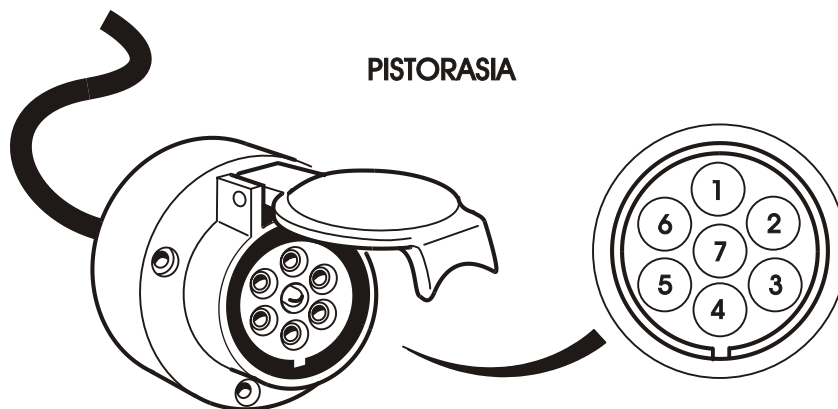

1. VASEN SUUNTAVALO
2. VAPAA
3. RUNKO
4. OIKEA SUUNTAVALO
5. OIKEA TAKAVALO JA TUNNUSMERKKIVALO
6. JARRUVALO
7. VASEN TAKAVALO





9.5 NIVELAKSELI



Käytetään esim. EG T-40-1010-F-112-F02/550 Nm tai Walterscheid W2200-1010-K92/550 Nm. Nivelakselissa täytyy ehdottomasti olla ylikuormitussuoja.

NIVELAKSELIN PITUUS

Nivelakselin pituuden tulee olla sopivan mittainen jo käyttäjän turvallisuuden sekä akselin keston ja toiminnan kannalta. Nivelakselin putkien on oltava päällekkäin vähintään 100mm (10cm).

Liian pitkä akseli "pohjaa" ja aiheuttaa nivelakselin rikkoontumisen. Lyhyen akselin putket saattavat konetta nostettaessa irrota toisistaan, jolloin on merkittävä vahingon mahdollisuus. Lisäksi pienellä limityksellä ei voida saavuttaa riittävää tehonsiirtoa ilman akselin vauriotumista. On huomioitava, että silppurin vetorunkoa käytettäessä nivelakselin mitta on aina oltava lyhyempi kuin pelkässä traktorikäytössä. **LIIAN PITKÄ AKSELI ON ERITYISEN VAARALLINEN SILPPURIN RUNGON YHTEYDESSÄ KÄYTETTÄESSÄ.** Käytettäessä normaalinivelakselia esim. lannanlevityksen yhteydessä on jyrkissä käänöksissä voiman ulosotto kytkettävä pois päältä. Mikäli halutaan voimanulosoton olevan kytkettynä myös jyrkissä käänöksissä, on nivelakseli oltava ns. laajakulma-akseli.

NIVELAKSELIN LYHENTÄMINEN

1. Etsi akselin lyhin mitta ottamalla huomioon käännökset ja silppurin vetorunko(kuva 1).
2. Jätä 25 mm:n pelivara ja merkitse katkaisukohtat (kuva 2).
3. Katkaise akselin kaikista neljästä putkesta yhtä paljon pois (kuva 3).
4. Poista katkaisupurseet viilalla ja puhdista kaikki putket.
5. Lopuksi suorita perusteellinen rasvaus.

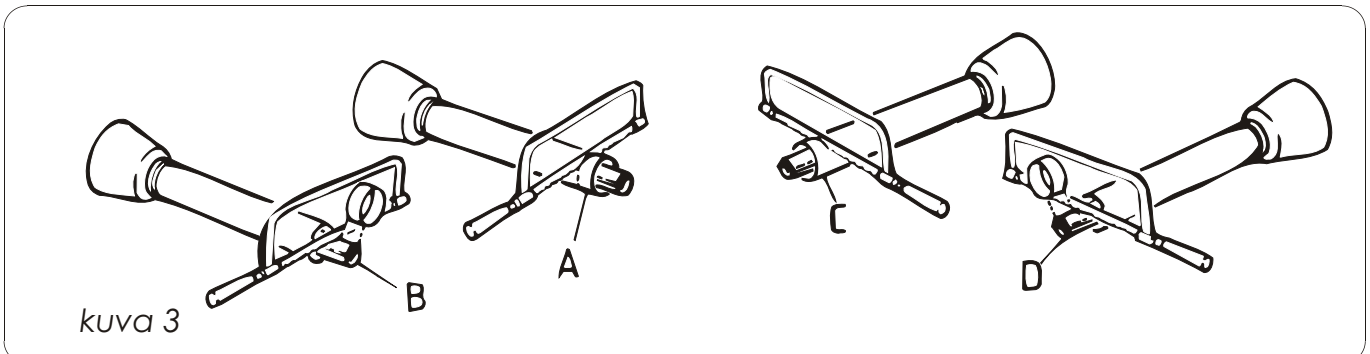
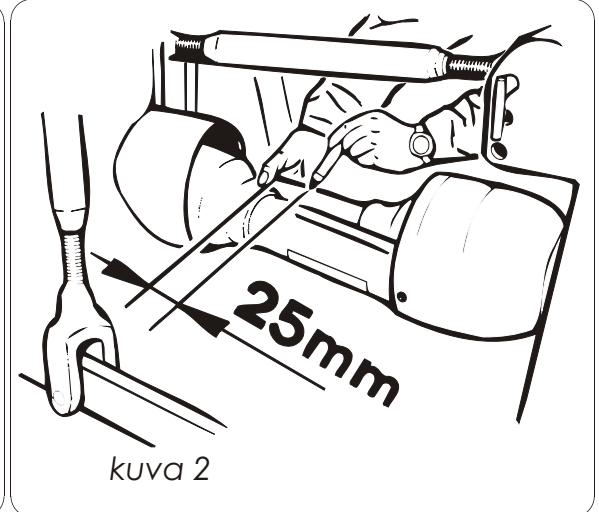
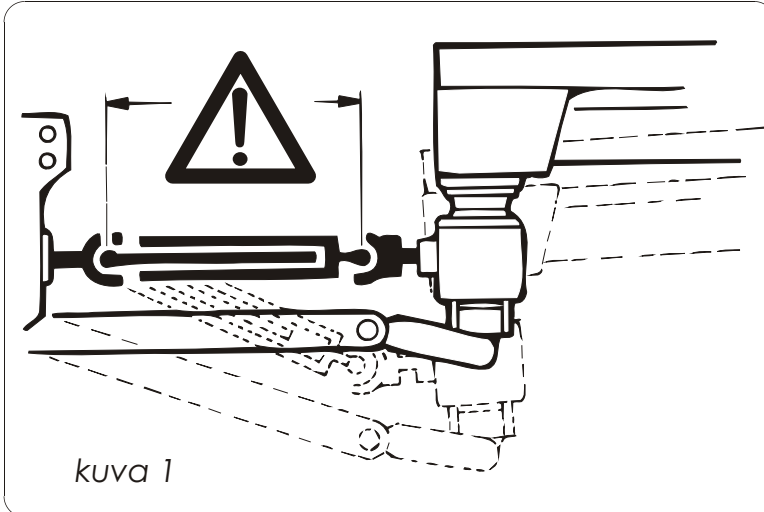



LUE TURVALLISUUSOHJEET



9.6 RENKAAT

Ennen vaunun käyttöönottoa sekä ajoittain käytön aikana on rengaspaineet tarkastettava. Oikea rengaspaine lisää renkaiden käyttöikää huomattavasti.

Suosittelavat rengaspaineet:

	<i>pellolla</i>	<i>maantiellä</i>
400/60*15.5/10	2.5 kp/cm ²	3.4 kp/cm ²
500/50R17		3.2 kp/cm ²

Maantiellä voi käyttää myös pienempiä paineita, jos vaunu ei ole raskaasti kuormattu. 1 bar on n. 1 kp/cm².

HUOM ! ENNEN VAUNUN KÄYTTÖÖNOTTOA SEKÄ AJOITTAIN KÄYTÖN AIKANA ON PYÖRÄNMUTTERIEN KIREYS TARKASTETTAVA.

9.7 TUOREREHUN KULJETUS JA PURKAUS

Vaunua täytettäessä on huomioitava, että vaunu täytetään tasaisesti takaa alkaen. Vaunun kuormituksessa on huomioitava rehun kuiva-ainepitoisuus, jottei sallittuja kantavuuksia eikä normeja ylitetä. MIKÄLI VAUNU ON KUORMATTU TOISPUOLEISESTI, SE ON HERKKÄ KAATUMAAN. Vaunua purettaessa on koneistoa pyöritettävä vapaasti ennen pohjakuljettimen päällekytkemistä. Täydellä kuormalla purkaminen aloitetaan pohjakuljettimen pienemmällä nopeudella. Kuorman pienentyessä voidaan purkausnopeutta lisätä. Näin vältetään purkainelevaattorin turha rasittuminen. Tämä on tärkeää varsinkin silloin kun kuljetusmatka on ollut pitkä ja kuorma suuri, jolloin se on tiivistynyt hyvin tiukkaan.

Purkauselevaattorin Ewart-ketjun kireys on tarkastettava ajoittain. Liian kireä ketju rasittaa purkainta tarpeettomasti.

9.8 LANNAN LEVITYS JA KULJETUS

Yleisperävaunu soveltuu parhaiten kuivikelannan kuljetukseen ja levitykseen. Mikäli joudutaan kuljettamaan ja levittämään vetelää lantaa voidaan perävaunu varustaa hydraulisella takalaidalla, joka estää lannan pääsyn levitinkelalle kuljetuksen aikana. Lantaa lastattaessa on varottava kivien ym. kappaletavaran joutumista lannan mukaan. Lantaa lastattaessa esim. kaivinkoneella ym. sellaisella laitteella on kuorman tiivistäminen kauhalla kielletty.

Huomio lannanlevityksessä nivelakselin kulmat, jotka eivät saa olla liian suuria, koska silloin on olemassa vaurioitumisen vaara. Ensisijaisesti on pyrittävä käyttämään vaunua siten, että nivelakselin kulmat ovat mahdollisimman pienet!

Levitysmäärää säädetään traktorin ajonopeudella sekä vaunun pohjakuljettimen nopeudella. Kaksoiskelalla varustetulla karjanlannanlevittimellä päästään tarkempaan levitystulokseen.



9.9 LEVITYSKELAN ERITYISTURVAOHJEITA



- 1.VARO irtoesineiden esim. kivien, puunkappaleiden tms. joutumista kuorman lastauksen yhteydessä, koska ne kelaan joutuessaan aiheuttavat vaaratilanteen tai mahdollisesti koneen vaurioitumisen.
- 2.VARO levityskelaa sekä sen lennättämiä esineitä, kiviä yms. Muista turvaetäisyys.
- 3.HUOM! Kelan puhdistus, säätö ja huolto on suoritettava voimanulosoton ollessa poiskytkettynä.
- 4.HUOM! Lannanlevityksessä on aina ehdottomasti käytettävä etusärmiä.

10. HUOLTO

10.1 Pohjakuljettimen ketjun kiristys

Pohjakuljettimen ketjun kiristys suoritetaan 8 tn:ssa vaunussa kiristämällä vaunun etukulmissa olevia ruuveja. Ketjun kireys tarkistetaan vaunun alta. Ohjearvona on 30 mm:n roikkuminen mitattuna laidan alareunasta. Ketjun liika kireys rasittaa kuljetinta kohtuuttomasti. Löysä ketju saattaa nousta hampaalle, mikä saattaa vaurioittaa ketjua.

PERUUTUSVAIHDETTÄ KÄYTETTÄESSÄ ON KETJUN OLTAVA KIREÄLLÄ. KETJU LASKEUTUU KORKEINTAAN 30 mm.

9 tn:ssa vaunussa, jossa on kolme ketjua, on kiristettävä vielä keskimmäinenkin tukilaakeri. Kiristys tapahtuu vaunun alta, tukilaakerin takapuolelta.

Uuden vaunun ketju saattaa löystyä jo hyvin lyhyen käytön jälkeen, joten sen kireyttä on tarkkailtava.

10.2 Purkauselevaattorin ketjun kiristys

Purkauselevaattorin ketjun kiristys suoritetaan ala-akselin kiristysruuveja säätämällä, sekä keskitukilaakeria säätämällä. Ohjearvona on 50 mm:n roikkuminen mitattuna ketjun alla olevasta kaarilatasta. Ketjun liika kireys rasittaa kuljetinta kohtuuttomasti. Löysä ketju saattaa nousta hampaalle, mikä saattaa vaurioittaa ketjua.

VOITELUKAAVIO

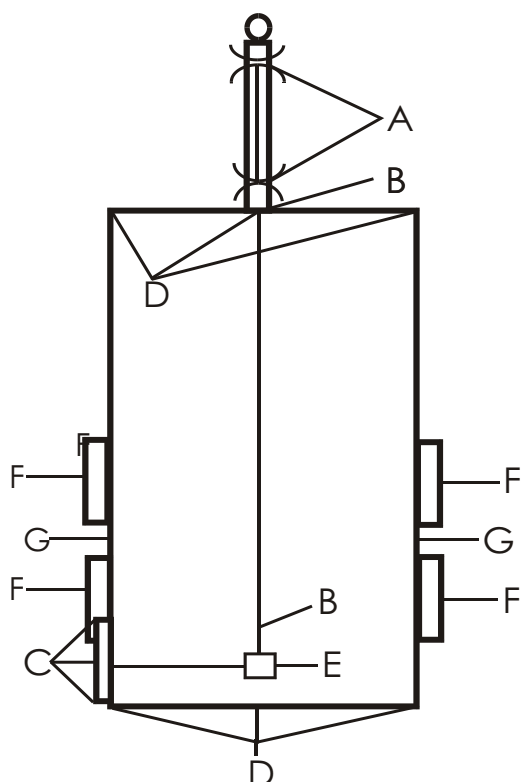

KOHDE	VOITELUAINE	HUOLTOVÄLI
A. NIVELAKSELI	VASELIINI	8 h
B. KÄYTTÖAKSELI LAAKERIT	VASELIINI	50 h
C. VAIHTEISTO -VALUPESÄLAAK. -KIERTOK.LAAK. -HAMM.PYÖRÄT	VASELIINI	50 h
D. POHJAELEV.AKS. LAAKERIT	VASELIINI	50 h
E. KULMAVAIHDE	SAE 80-90 EP 1 L	500 h
F. PYÖRÄNNAVAT	VASELIINI	500 h
G. TELIKEINUAKS.	VASELIINI	500 h

10.3 HUOLTO KÄYTTÖKAUDEN JÄLKEEN

Vaunu pestään huolellisesti käyttökauden jälkeen. Pestäessä on varottava suuntaamasta vesisuihkua suoraan laakereihin.

Kaikki laakerit tulee voidella heti pesun jälkeen. Vaunu tarkistetaan ja rikkoutuneet osat korvataan alkuperäisillä varaosilla. Kone voidaan suojata varastointiöljyllä. Kone tulee varastoida sateelta ja auringolta suojaiseen paikkaan mieluummin betonialustalle yms.

10.4 KÄYTTÖÖNOTTOHUOLTO

Uusitaan rikkoutuneet osat, joita jostain syystä ei ole käyttökauden loputtua vaihdettu. Tarkistetaan vaihdelaatikon öljymäärä ja tarvittaessa vaihdetaan. Kaikki laakerit tulee voidella, mikäli niitä ei ole voideltu käyttökauden lopussa.

11. VIANETSINTÄKAAVIO

VIKA	AIHEUTTAJA	TOIMENPIDE	HUOMAUTUS
Nivelakselin suojakytkin luistaa	Kulunut tai liian pieni suojakytkin. Liiksi tiivistetty kuorma	Kytkin tai kytkinlevyt vaihdettava. Vältä liiallista kuorman tiivistämistä	
Lann.lev. tai purk.elev. rullaketju katkeilee	Niv.aks. jossa ei ole suojakytkintä tai liian iso suojakytkin.	Vaihda tai säädä kytkin	Poista ketjusta vioittuneet lenkit
Niv.aks. suojakytkin lyö ylitse täyttä kuormaa purkaessa	Liian pieni kytkin tai liian suuri purkausnopeus	Aloita purkaus pienemmällä pohjakulj. nopeudella	
Lavanpohjakolat vääntyvät tai ketjulenkit katkeavat	Kuormassa olevat kivet tms kiilaantuvat kolien ja ketjujen väliin	Ole tarkkaavainen kuormaa lastatessa	
Elevaattorin pohjakolat vääntyvät tai ketjulenkit katkeavat	Kuormassa olevat kivet tms kiilaantuvat kolien ja ketjujen väliin	Ole tarkkaavainen kuormaa lastatessa.	
Nivelakseli paukuttaa	Liian suuri kääntökulma	Pysäytä voimanulosotto käännöksissä tai käytä laajakulmanivelakselia	
Hydr.pohjansiirrossa pohjakuljetin pyörii vain toiseen suuntaan	Hydr.letkut ovat kytketty yksitoimiseen venttiiliin	Kytke letkut kaksitoimiseen venttiiliin	
Hydr.pohjansiirrossa nopeus muuttuu vain pakitettaessa	Nop.säätöventtiiliin ja moottorin väliset letkut kytketty nurinpäin	Käännä letkut keskenään	
Mikäli pohjakulj. pyöriesä kuuluu pauketta	Vääntynyt kola, joka ottaa runkopalkkeihin	Vaihda kola	

11.1 VIKAAANTUMINEN

Lastauksen yhteydessä kuormaan joutuneet kivet yms. saattavat aiheuttaa koneen vikaantumisen ja vaaratilanteen. Pienien irtokivien yms. johdosta on aina noudatettava noudatettava turvallisuusepäisyyksiä. Koneen normaali kuluminen ei aiheuta vaaratilanteita, jos konetta on huollettu huolellisesti ja sitä ei ole aikaisemmin vioitettu tapaturmaisesti.



On huomioitava, että mikäli konetta käytetään liikennesääntöjen ja turvallisuusmääräysten vastaisesti, konetta ylikuormitetaan ja sitä ei huolleta on aina olemassa vaara epätavallisesta kulumisesta tai rikkoontumisesta, jotka saattavat vahingoittaa niin ihmisiä kuin ympäristöäkin.



12. TUOTTEEN POISTAMINEN KÄYTÖSTÄ



LUE TURVALLISUUSOHJEET



Tuotteen käytöstä poistamisesta kokonaisuutena vastaa tuotteen loppukäyttäjä tai se henkilö tai yritys, jonka omaisuutena tuote on silloin kun tuote poistetaan käytöstä.

Tuotteen käytöstä poistamisesta ja erilaisten syntyvien jätteiden käsittelyistä on olemassa kaikissa käyttäjämaissa kansalliset lait, ohjeet sekä määräykset, joita on noudatettava.

Useimmat vaunun osat ovat luonnossa hajoamattomia materiaaleja, joten vaunu on purettava ja eri materiaalit on hävitettävä kansallisten määräysten mukaisesti.

-Rauta ja muut metallit kierrätetään kone- ja laitepurkaamojen kautta uudelleenkäytettäväksi.

-Jäteöljy, muovi ja muut kumiosat kuin renkaat käsitellään ongelmajätteenä ja ne hävitetään joko kierrättämällä tai kuljettamalla asianmukaisesti kaatopaikalle tai muuten hävitettävä kansallisten säädösten mukaisesti.

-Renkaat on hävitettävä direktiivien 83/189ETY, 182/88/ETY, 94/10/EY mukaisesti palauttamalla käytetyt renkaat kierrätyspisteisiin tai kierrätysoperaattoreille, jotka toimittavat renkaat edelleen jälleenkäsiteltäväksi.

Purkamisesta ja jätteiden käsittelystä saa tarvittaessa lisätietoja ympäristöviranomaisilta.

13 TAKUUEHDOT

TAKUUEHDOT:

1. Takuu-aika on 12 kuukautta maatalouskäytössä siinä työssä, johon laite on tarkoitettu.
2. Kunnallisessa, teollisessa ja ammattimaisessa urakoinnissa tai vastaavassa käytössä takuu-aika on 6 kuukautta.
3. Takuu-aika alkaa valtuutetun jälleenmyyjän uuden laitteen luovutuspäivästä.
4. Takuu korvaa valmistus- ja raaka-ainevirheet. Vaurioituneet osat korjataan tai vaihdetaan käyttökuntoiseen tehtaalla tai sopimuskorjaamossa. Alihankintaosilla on niiden valmistajien myöntämä takuu.
5. Takuukorjaus ei jatka takuu-aikaa
6. Takuu ei korvaa vaurioita, jotka aiheutuvat ohjekirjan vastaisesta virheellisestä käytöstä tai huollosta, liiallisesta kuormittamisesta tai normaalista kulumisesta. Takuu ei korvaa myöskään seurannaisvaurioita, seisontapäiviä, matkakuluja, rahteja, päivärahoja, ylityötä eikä koneen alkuperäisrakenteen muuttamista.

Takuuasioissa pyydämme Teitä kääntymään myyjäliikkeen puoleen, joka tekee takuuanomuksen. Ennen toimenpiteisiin ryhtymistä, niistä ja mahdollisista kustannuksista on sovittava valmistajan kanssa etukäteen.

Takuu on voimassa vain, jos takuukortti palautetaan asianmukaisesti täytettynä 14 pv:n kuluessa toim.päivästä valmistajalle.

14 VASTUUALUEET

Valmistaja ei vastaa jos konetta käytetään lakien, turvallisuusmääräysten tai tämän ohjekirjan vastaisesti. Koska koneen käytön yhteydessä saattaa syntyä tilanteita, joista ei ole ohjeita tai määräyksiä, käyttäjien suositellaan toimivan yleisten koneturvallisuusohjeiden ja direktiivien mukaisesti.

Koneen omistaja vastaa koneen käytöstä, hoidosta ja huollosta, ellei toisin ole sovittu.

Koneen omistaja vastaa siitä, että kaikki konetta käyttävät henkilöt saavat riittävän informaation koneen käsittelystä ja käytöstä.

Valmistaja ei vastaa muiden valmistajien komponenttien käytöstä johtuvista vahingoista.

Valmistaja ei vastaa muille koneille tai laitteille vaunun käytöstä johtuvista vahingoista.

Valmistaja ei myöskään vastaa virheellisen rehun aiheuttamista vahingoista.

Valmistaja ei vastaa vieraiden esineiden ja ylitäytön aiheuttamista vahingoista.

Valmistaja pidättää itsellään oikeuden edelleen kehittää tai muuttaa koneen rakennetta.